

Proscenic·850T ロボット掃除機

取扱説明書

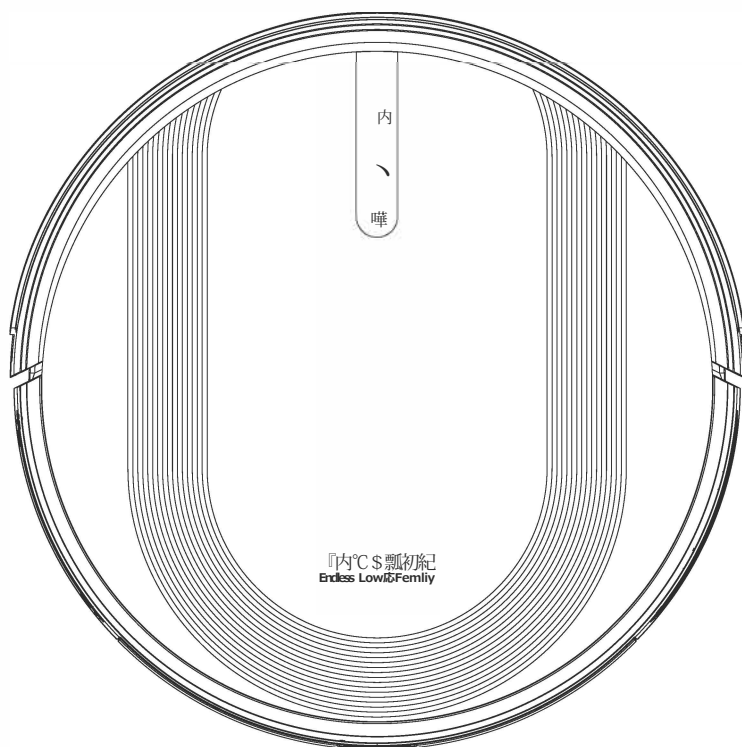

—English—Deutsch—Español •Français •Italiano. —Русский 1—日本語

Please keep this user manual in your sight, read it thoroughly and carefully before using this product.

安全上の説明

破損のリスクを減らすために、本製品を設置、使用、メンテナンスするには、以下の安全予防措置をご確認ください：

- 本製品をご利用になる前に、すべての安全と操作説明をお読みください。
- 将来の参考のために、説明書をよく保管してください。
- 説明書には、製品、電池、充電ベースに関するすべての警告にご確認ください。
- すべての操作と使用説明に守ってください。
- 電源供給装置の外部コードまたはプラグが破損した場合に、交換できません；コードまたはプラグが破損した場合は、電源供給装置が廃棄されます。
- 本製品は標準コンセントにのみ接続できます。製品は、どのタイプの電源コンバータと一緒に使用することはできません。電源コンバータを使用すると保証が無効になります。
- **警告：**以下の電池のみを充電する：最大14.4 V、2600 mAh水素電池、または最大2600 mAhリチウム電池です。他のタイプの電池は爆発してダメージを与える恐れがあります。電池を適切に交換するために、カスタマーサービスにご連絡ください。
- 長時間の保管または輸送する前に、製品や部品の充電電池を取り外します。
- 製品を廃棄する前に、電池を取り出してください。製品から電池を取り外すには、まず底部のネジを外してからメイン回路基板を取り外し、ドライバーで電池のカバーを外します。接続されているクイックコネクタを外すことで電池を取り外します。
- **⚠** 警告の化学物質：もし電池が漏れたら、漏れた液体は皮膚や目に触れないでください。接触した場合、大量の水で洗浄し、お医者さんにお問い合わせください。現地の法律に従って製品の電池を除去し廃棄してください。
- **⚠** 火災や爆発危険の警告：電池を押したり、取り外さないでください；また、熱源や直射日光のところに置かないでください。電池を焼いたりショートしたりしないでください。電池に機械的衝撃を与えないようにしてください。
- 現地の廃棄物管理機関にご連絡ください。現地の電池の回収と廃棄の規定を守ってください。
- この製品はおもちゃではなく、製品の上に座ったり立ったりしないでください。製品が作動している時、子供とペットを監督してください。
- 室内環境でのみ使用してください。
- 充電不能な電池の使用は厳禁で、オリジナルの充電可能電池のみを使用できます。電池を交換する場合は、カスタマーサービスでオリジナルの電池を購入してください。
- 製品を常温で使用して保管してください。
- 製品に水を吹き付けたりかけたりしないでください。
- 他の電源コードは使用しないでください。コードの交換が必要な場合は、現地の専用電源コードを適切に選ぶように、カスタマーサービスにご連絡ください。
- 尖ったもの、ガラス、燃えているもの、煙が出ているものは使用しないでください。
- 電池を液体に浸けないでください。
- この製品で漂白剤、ペンキ、その他の化学品、および濡れたものを清潔しないでください。
- 本製品を使用する前に、服、紙切れ、垂れ下がったカーテンやカーテン、電源コード、壊れやすい物などのものを片付けてください。製品がコードを通してそれをドラッグすると、テーブルや棚から物体を引きずり落とす恐れがあります。
- ベランダなどに保管する場合は、製品がベランダに入るのを防ぐために、ベランダの端に保護フェンスを設置してください。安全作業を確保します。

- 製品の上に物を置かないでください。
- 製品の作業エリアでは踏みつけないように気をつけて歩いてください。
- コンセントが露出している床での製品の使用はご遠慮ください。
- デコボコの床の上で製品を使わないでください。床や製品が壊れる恐れがあります。平らで硬い床やカーペットの上だけで使用してください。
- この製品は床の上で使用する場合に、床を擦ることはありません。掃除の際に傷つけないように、お部屋の小さなエリアでお試しいただくことをお勧めします。

充電電池に関する

リチウム電池

重要ヒント:リチウム電池とリチウム電池を含む製品は、厳格に輸送規定を遵守しなければなりません。メンテナンス、旅行、その他の原因による製品の輸送(電池を含む)が必要な場合は、以下の輸送手順を守ってください:

- 電池を製品から取り外してください。
- 電池の電極にテープを置いてください。
- テープが付いた電池を入れ直し、電池カバーを閉めてください。
- 運送の時、製品をオリジナルの包装あるいは適切な包装に包装してください。
- 陸上輸送しかできず、空輸はできません。

電池の保管

製品を充電ベースから取り出して保管する場合は、まず電池を取り出してください。製品と電池は涼しい乾燥した場所に保管してください。



■ 製品またはその包装上の記号表示:

電気機器を未分類の都市廃棄物として廃棄しないでください。分別した収集施設で廃棄してください。利用可能な収集システムに関する情報については、地域の管理者にご連絡ください。もし電気機器が廃棄物の埋め立て場に捨てられたり、有害物質が廃棄されたりすると、地下水にしみ込み、食物連鎖に入り、健康と幸福を損なうこととなります。収集、再利用、リサイクルに関する詳細な資料が必要な場合は、現地または地域廃棄物管理局にご連絡ください。

1. 製品構成

1.1 本体

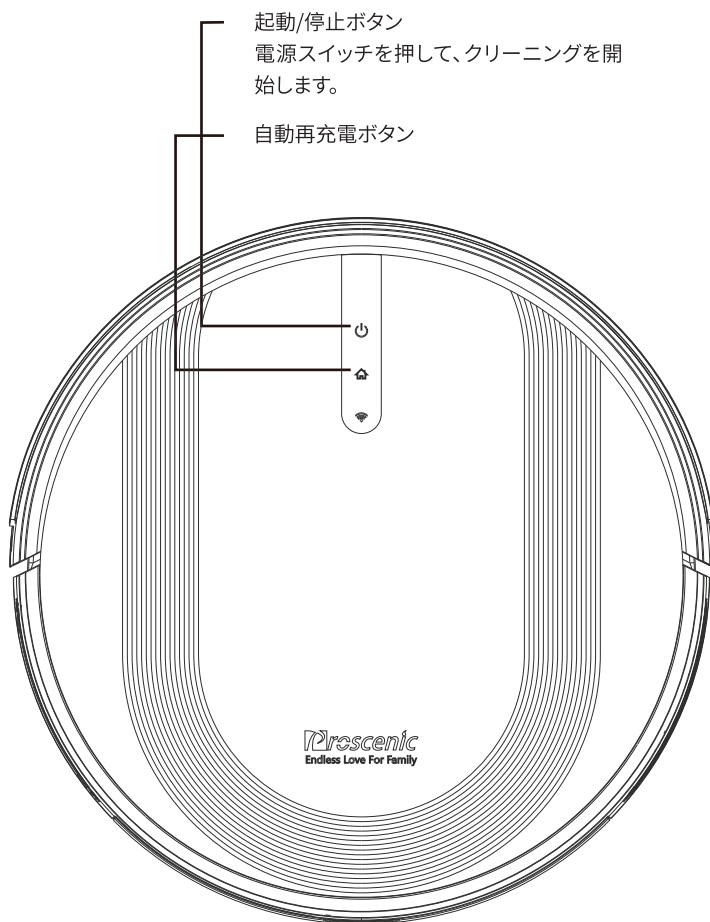

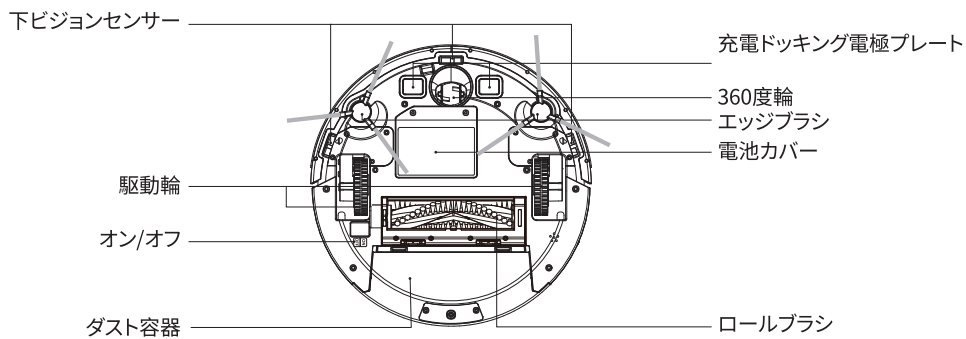

1.2 充電ベース

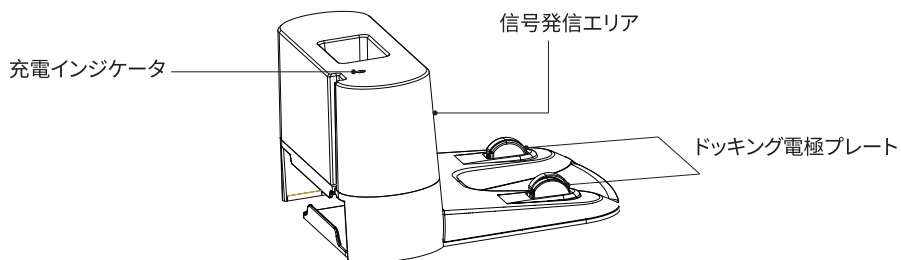

1.3 リモコン

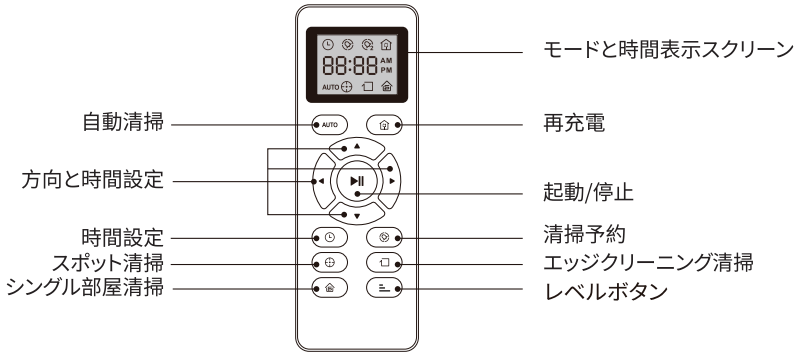

ご注意: リモコンを初めて使用する前に単4形電池を取り付けます。電池の極性が正しいことを確認してください; リモコンは掃除機に合わせて、有効距離は0~5mです。

1.5 LEDランプ指示

LEDインジケータ	状態
スタート/ストップボタン 充電ボタン	青色の点灯: 通常の動作/一時停止/スタンバイ ブルーライトブリージング: フォト初期化/ファームウェアのアップグレード中 黄色の呼吸: 電力不足/充電台に戻る 緑色の呼吸: 充電中 緑色に点灯: 完全に充電済み 赤色の点滅: 例外/エラー オフ: オフ/スリープ
WiFiインジケータがゆっくり点滅	ネットワーク設定
wifiインジケータは常にオンです	成功したネットワーク構成

2. 製品使用

2.1 クイック起動

充電ベースを接続し、残りのコードを充電ベースの底部にあるコード収納ボックスに収納してください。

ご注意: 収納されていないコードは清掃しているか充電している本体を邪魔します。

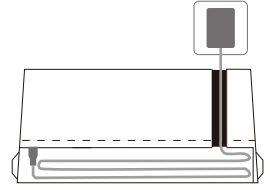

2. 充電ベースの位置

1) 充電ベースは壁に沿って平らな地面に置きます。

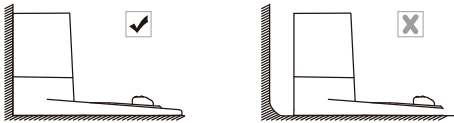

2) 隙間がないように、充電ベースが壁に沿って配置されていることを確保してください。

- 充電ベースの正面2 m、両側1 mの自由空間を確保してください。

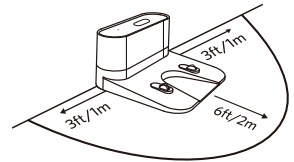

3) アダプタのプラグを充電ベースの電源コンセントに接続し、もう一方の端を壁のコンセントに接続してください。

ご注意: 充電ベースが電源投入時に点灯していることを確認してください。そうでなければ、製品は自動的に再充電できません。

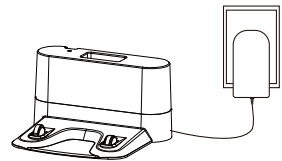

3. エッジクリーニングブラシを取り付けます。スロットに押しして「カチッ」という音が聞こえると、取り付けは完了です。

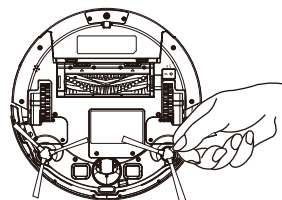

4. 本体底部のスイッチボタンをオンにしてください(1はオンにするのを示し、0はオフにするのを示します)。

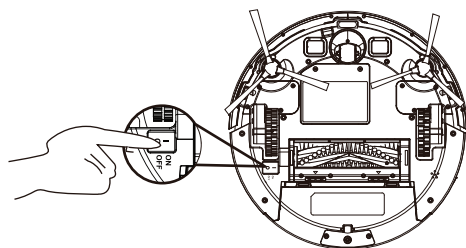

5. 製品の活性化

充電ベース上の金属ドッキング電極プレートとロボット底部の金属充電ドッキング電極が一致していることを確保してください。製品を充電ベース上に置いてください。

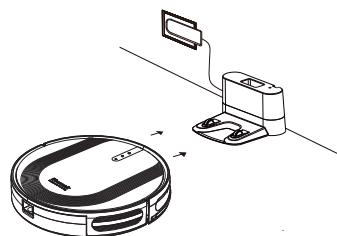

6. 清掃の起動

- 電源ボタンを一回押して、本体を起動します。
- 電源ボタンをもう一度押して、あるいはリモコンの **AUTO** を押して、本体は自動的に清掃します。

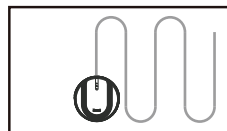
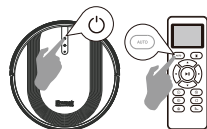

7. 一時停止

- 本体の 電源ボタン、あるいはリモコンの **PAUSE** を押して清掃中の本体を一時停止します。
- 引き続き清掃したら、本体 電源ボタンあるいはリモコンの **PAUSE** を押してください。

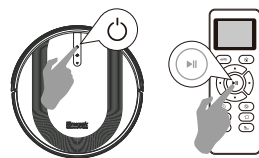

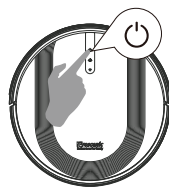

8. 電源オフ

- 本体ランプが消灯するまで、 を長押ししてください。



2.2 清掃モード

1. 自動清掃

- 本体の  あるいはリモコンの  ボタンを押して自動清掃を開始します。
- 清掃が完了する前に電力が不足している場合、本体は充電ベースに戻って充電します。

ご注意:再充電中に充電ベースが見つからない場合がありますが、その際には本体の赤いランプが点滅し、四回の「ディ」が鳴ります。本体を手動で充電ベースに入れて充電してください。

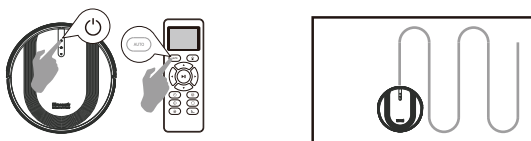

2. スポット清掃

スポット清掃モードを選択し、本体が外へらせん状に回転します。約1mの直径で局所エリアを集中的に清掃し、その後内に向かって起点まで回転します。このモードでは、機器の吸引力が増加し、必要な位置に最適に清掃します。機器を部分的に汚れたところに置いて、リモコンの  を押してください。

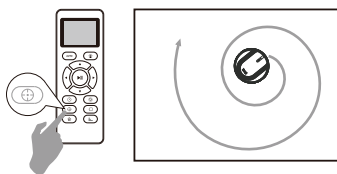

3. レベルボタン

1. ロボットクリーナーが洗浄モードのときに、このボタンを押して吸引力を調整します；
2. ロボットクリーナーが掃除をして水拭きをしているときに、このボタンを押して吸引力を調整します；
3. ロボットクリーナーが水拭きモードのときに、このボタンを押して水量を調整します。

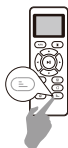

4. エッジクリーニング清掃

リモコンの  を押すと、壁や家具エッジに沿って清掃が行われます。

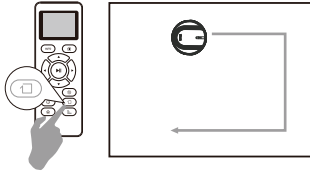

5. シングル部屋清掃モード

特定の部屋の清掃が必要な場合は、リモコンの  ボタンを押してください。

ご注意:このモードでは、ロボットは清掃を約30分後に停止します。必ず部屋から出るようにドアを開けてください。

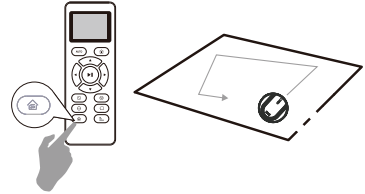

6. 床拭き掃除

ロボットには水タンクが装備されているため、床を拭く掃除モードで家を掃除できます。

- 布を取り付けて、水タンクに水を入れます。
- ゴミ箱を取り外す。
- 水タンクをロボットに戻し、ロボットを起動します。

ご注意:ドライスイープクリーニングモードを使用している場合は、水を充填するステップをスキップします。

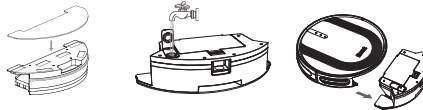

2.3 時間と予約タイマー清掃

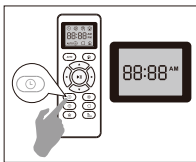

ロボットには家を掃除するの時間を予約設定を行うことができます。

1. リモコン表示時間の設定



リモコン  ボタンを押します。時間表示設定スクリーンの設定は点滅します。



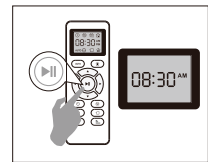

  を押して分と時間の設定を選びます。▲ ▼ を押して必要な時間を設定します



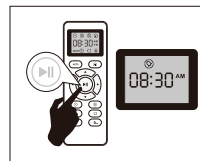
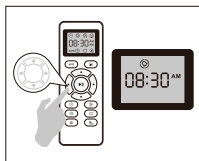
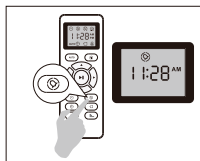

リモコン  ボタンを押して、時間設定は完了した後、機器は「デイ」という音が鳴ります。

2. 予約タイマー清掃モード



リモコンの  ボタンを押して、スクリーンに一時間の清掃計画を設定します。

  を押して分と時間の設定を選びます。▲ ▼ を押して必要な時間を設定します

再び  ボタンを押して、清掃設定は完了した後、機器は「ディ」という音が鳴ります。

3. 予約タイマー清掃を取り消す

リモコンの  を約4秒間長押しします。予約タイマー清掃を取り消した後、機器は「ディ」という音が鳴ります。

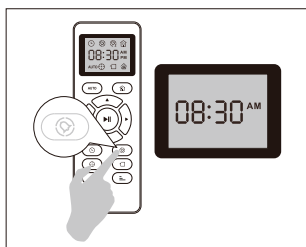

3. 製品メンテナンス

掃除ロボットの寿命と最適な清掃性能を確保するために、次の指示に従って掃除機の部品の清掃とメンテナンスを行います。

お勧めのクリーニング/交換頻度:

部品	クリーニング頻度	交換頻度
ダスト容器	使用するたびに	---
フィルター	週に1回	二ヶ月に1回
ロールブラシ	週に1回	6-12月に1回

エッジブラシ	月に1回	3-6月に1回(あるいはひどく磨耗している場合)
ローラーブラシ エンス	月に1回	3-6月に1回(あるいはひどく磨耗している場合)
センサー	月に1回	---
充電電極	月に1回	---
360度輪	月に1回	---

3.1 ダスト容器をきれいにする

1. ダスト容器のリリースボタンを押して外してください。

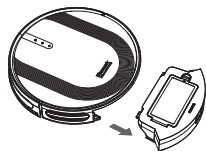

2. ダスト容器のカバーを開けて空にしてください。



3.2 フィルターを清潔する

1. 白いラベルを引いてフィルターを外してください。

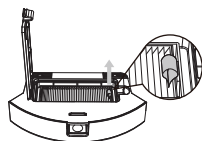

2. フィルターのゴミをふるい落としてください。



3.3 エッジブラシ、ローラーブラシ、360度輪、センサーを清潔する

1. ローラーブラシを外し、吸塵経路を布で清潔します

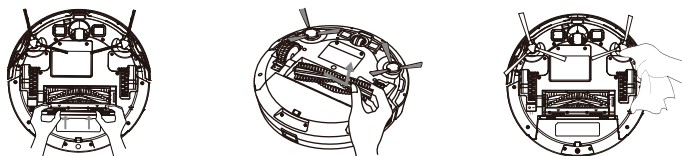

2. ロールブラシを清潔するには、用意されているクリーナーナイフでブラシに巻かれた毛を取り除きます

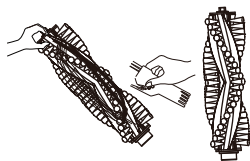

3. エッジブラシを取ります。エッジブラシを布できれいにします。

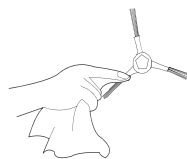

4. 清潔ブラシを使用して360度輪を清掃します。

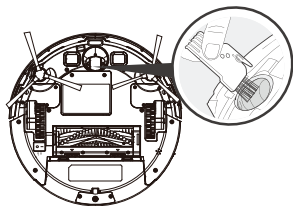

5. センサーのほこりを清潔ブラシで清掃することで、最適な性能を確保します。

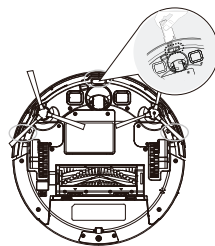

4. 故障排除

機器が故障した場合、LEDの赤信号が点滅したり、常に点灯したりします。また、「ディ」音がしますので、次のような音や点滅のヒントを参考にして、掃除機の故障を解決してください。それでも対応できない場合は、いつでもカスタマーサービスにお問い合わせください。

ご注意:故障に対しては、機器を再起動することで問題を解決することができます。機器を再起動するには、機器の底部にあるスイッチを押すと、サイレンという音がして、再起動に成功したことを示しています。

ロボット提示		原因	処理方法
赤いランプは点滅する	一回「ディ」	ジャイロスコープエラー	ロボットを安定した場所に保管して再起動し、機械を動かさないでください。
	二回「ディ」	バンパーが押しつぶされる可能性があります	手で衝突防止レバー、左、中、右側を押して自動的に跳ね返るかどうかを確認します
	三回「ディ」	機器の下ビジョンセンサーには汚れあるいは機器が空中に浮いているか暗い環境にあります	機器を掃除してセンサーを見て、機器を水平の地面に置いてから再起動します
	四回「ディ」	電力不足または充電エラー。	ロボットの電圧が低すぎるため、手動で充電する必要があります。

5. FAQ

故障状況	解決方法
本体がアクティブにならない	<p>本体下部のメインスイッチがオンであることを確認してください</p> <p>バッテリーがフル充電していることを確認してください</p> <p>リモコンを単4形電池に交換してください</p> <p>リモコンと本体の距離が0-5mであることを確認してください</p> <p>それでも問題がある場合は、本体底部のメインスイッチを切って、再びオンにします</p>
リモコンが機能しない	<p>新しい電池を交換し、正しく取り付けてください</p> <p>本体の電源スイッチがオンになっていて、十分な電力が供給されていることを確認してください</p>
本体が突然に作動を停止する	<p>障害物に拘束されていないか確認してください</p> <p>電力が低すぎるかどうかを確認してください</p> <p>それでも問題がある場合は、本体底部のメインスイッチを切って、再びオンにします</p>
本体は予約時間ごとに自動清掃されていない	<p>本体の電源スイッチがオンになっていることを確認してください</p> <p>リモコン上の表示時間が現地時間 (AM/PM) と一致していることを確認し、正しく時間を設定します</p> <p>本体が十分な電力動作をしているかどうかを確認してください (現在のLEDの状態を確認できます)</p>
吸引力は弱い	<p>吸い込み口をふさいでいる障害物がないか確認してください</p> <p>ダスト容器をきれいにしてください</p> <p>フィルターを清掃してください</p> <p>フィルターが濡れていないか確認してください。使用前にフィルターが完全に乾いていることを確認してください</p>
本体は充電できない	<p>コンセントに電気が入っているかどうかを確認し、充電ベースの充電電極プレートと十分に接触していることを確認してください。よく接触すると、ピポーという音がして充電電極を乾いた布で拭き取ることができません</p>

<p>本体は充電ベースに戻れない</p>	<p>充電ベースの左側と右側の1メートル以内および前方2メートルの範囲にある障害物を移動してください。充電ベースは説明書を参照して置いてください。本体が充電ベースの近くにある場合は、より速く戻ることができます。充電ベースが遠くにある場合は、本体が戻ってくるまでに時間がかかりますので、充電を待ってください。もし充電ベースを取り戻す過程で、本体の残り電力が低すぎると元の場所で停止して、赤信号を点滅して、四回「ディ」でアラームします。</p>
<p>ローラブラシは回転しない</p>	<p>ローラブラシが正しく取り付けられていることを確認してください ローラブラシを清潔にします</p>
<p>本体の経路は異常になる</p>	<p>乾いた雑巾や綿棒で下のセンサーをきれいにします 駆動輪を清潔にします 手で衝突防止レバーの左、中、右側を押して、自動的に跳ね返るかどうかを確認します 電源スイッチを切り、本体を再起動します</p>

カスタマーサービス

何かご質問がございましたら、お気軽に私たちにご連絡ください。
 メール: service-jp@proscenic.cn
 お電話相談窓口: 050-5533-2720(平日 10:00-13:30, 15:00-19:30)

