



Instruction manual
Bedienungsanleitung
Notice d'instructions
Manuale di istruzioni
Manual de instrucciones
取扱説明書

I 10

Proscenic Technology Co., Ltd.
Service support
Web: www.proscenic.com
E-mail: support@proscenic.com

V1.11

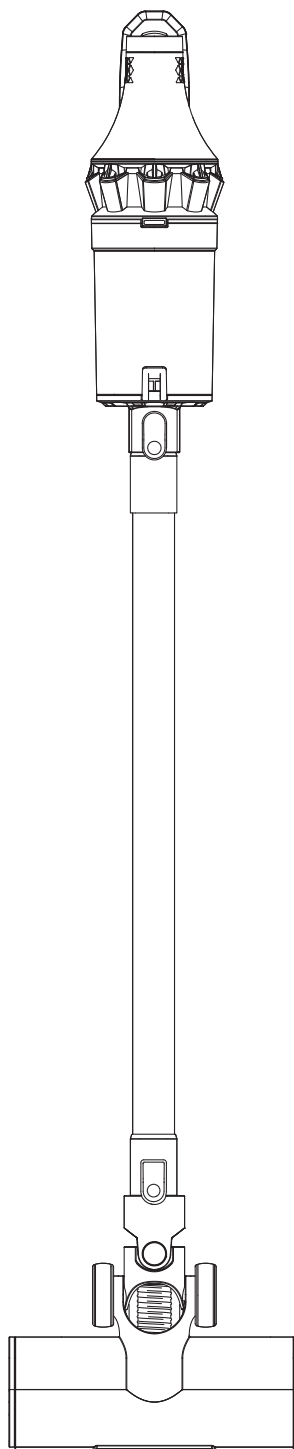

IMPORTANT SAFETY INSTRUCTIONS

BEFORE USING THIS APPLIANCE READ ALL INSTRUCTIONS AND CAUTIONARY MARKINGS IN THIS MANUAL AND ON THE APPLIANCE

When using an electrical appliance, basic precautions should always be followed, including the following:

⚠ WARNING

These warnings apply to the appliance, and also where applicable, to all tools, accessories, chargers or main adaptors .

TO REDUCE THE RISK OF FIRE, ELECTRIC SHOCK, OR INJURY:

1. This proscenic appliance can be used by children aged from 8 years and above and persons with reduced physical, sensory or reasoning capabilities, or lack of experience and knowledge, only if they have been given supervision or instruction by a responsible person concerning use of the appliance in a safe way and understand the hazards involved. Cleaning and user maintenance shall not be made by children without supervision.
2. Do not allow to be used as a toy. Close attention is necessary when used by or near children. Children should be supervised to ensure that they do not play with the appliance.
3. Use only as described in this proscenic Operating Manual. Do not carry out any maintenance other than that shown in this manual, or advised by the proscenic Helpline.
4. Suitable for dry locations ONLY. Do not use outdoors or on wet surfaces.
5. Do not handle any part of the plug or appliance with wet hands.
6. Do not use with a damaged cable or plug. If the supply cable is damaged it must be replaced by proscenic, its service agent or similarly qualified person in order to avoid a hazard.
7. If the appliance is not working as it should, has received a sharp blow, has been dropped, damaged, left outdoors, or dropped into water, do not use and contact the proscenic Helpline.
8. Contact the proscenic Helpline when service or repair is required. Do not disassemble the appliance as incorrect reassembly may result in an electric shock or fire.
9. Do not stretch the cable or place the cable under strain. Keep the cable away from heated surfaces. Do not close a door on the cable, or pull the cable around sharp edges or corners. Arrange the cable away from traffic areas and where it will not be stepped on or tripped over. Do not run over the cable.
10. Do not unplug by pulling on the cable. To unplug, grasp the plug, not the cable. The use of an extension cable is not recommended.
11. Do not use to pick up water.
12. Do not use to pick up flammable or combustible liquids, such as petrol, or use in areas where they or their vapours may be present.
13. Do not pick up anything that is burning or smoking, such as cigarettes, matches, or hot ashes.
14. Keep hair, loose clothing, fingers, and all parts of the body away from openings and moving parts, such as the brush bar. Do not point the hose, wand or tools at your eyes or ears or put them in your mouth.
15. Do not put any object into openings. Do not use with any opening blocked; keep free of dust, lint, hair, and anything that may reduce airflow.
16. Use only proscenic recommended accessories and replacement parts.
17. Do not use without the clear bin and filter in place.
18. Unplug when not in use for extended periods and before maintenance or servicing.
19. Use extra care when cleaning on stairs.
20. Do not install, charge or use this appliance outdoors, in a bathroom or within 3 metres (10 feet) of a pool. Do not use on wet surfaces and do not expose to moisture, rain or snow.
21. Use only proscenic chargers for charging this proscenic appliance. Use only proscenic batteries: other types of batteries may burst, causing injury to persons and damage.
22. Do not incinerate this appliance even if it is severely damaged. The battery may explode in a fire.
23. Always turn 'OFF' the appliance before connecting or disconnecting the motorised brush bar.
24. The appliance is only to be used with the power supply unit provided with the appliance.

READ AND SAVE THESE INSTRUCTIONS

THIS PROSCENIC APPLIANCE IS INTENDED FOR HOUSEHOLD USE ONLY



Do not use near naked flames.



Do not store near heat sources.



Do not pick up water or liquids.



Do not pick up burning objects.



Do not put hands near the brush bar when the appliance is in use.

WICHTIGE SICHERHEITSHINWEISE

LESEN SIE VOR DER BENUTZUNG DIESES GERÄTS ZUNÄCHST ALLE ANWEISUNGEN UND WARNHINWEISE IN DIESER BEDIENUNGSANLEITUNG SOWIE AM GERÄT

Bei der Verwendung von Elektrogeräten sollten stets grundlegende Vorsichtsmaßnahmen beachtet werden, einschließlich der folgenden:

⚠️ ACHTUNG

Diese Warnhinweise beziehen sich auf das Gerät und gegebenenfalls auf sämtliches Zubehör, Ladegeräte oder Netzteile.

UM DIE GEFAHR EINES FEUERS, STROMSCHLAGS ODER VON VERLETZUNGEN ZU VERMEIDEN:

1. Dieses proscenic Gerät kann von Kindern ab 8 Jahren und Personen mit eingeschränkten physischen, sensorischen oder motorischen Fähigkeiten bzw. von unerfahrenen und ungeschulten Personen verwendet werden, sofern diese von einer verantwortlichen Person im Hinblick auf die sichere Nutzung des Geräts beaufsichtigt oder instruiert werden und sich der möglichen Risiken bewusst sind. Reinigung und Pflege dürfen von Kindern nicht ohne Beaufsichtigung durchgeführt werden.
2. Das Gerät darf nicht als Spielzeug verwendet werden. Wird das Gerät von Kindern oder in deren Nähe genutzt, muss die Situation aufmerksam beobachtet werden. Kinder dürfen das Gerät nicht als Spielzeug nutzen. Sie müssen deshalb in Nähe des Geräts beaufsichtigt werden.
3. Verwenden Sie das Gerät nur wie in dieser Anleitung beschrieben. Führen Sie keine anderen Wartungsarbeiten an dem Gerät durch, als die in dieser Anleitung beschrieben oder wenden Sie sich an den proscenic Kundendienst.
4. Verwenden Sie das Gerät NUR an trockenen Standorten. Nicht im Freien oder auf nassem Untergrund verwenden.
5. Netzstecker oder Gerät nie mit nassen Händen anfassen.
6. Verwenden Sie das Gerät nicht, wenn das Netzkabel oder der Netzstecker beschädigt ist. Um einen sicheren Betrieb zu gewährleisten, dürfen beschädigte Netzkabel nur von proscenic, einem autorisierten Kundendienstvertreter oder einer ähnlich qualifizierten Person ausgetauscht werden.
7. Wenn das Gerät nicht richtig funktioniert, fallen gelassen wurde, beschädigt ist, im Freien stehen gelassen oder in Flüssigkeit getaucht wurde, dann verwenden Sie es nicht und kontaktieren bitte den proscenic Kundendienst.
8. Kontaktieren Sie den proscenic Kundendienst, falls eine Wartung oder Reparatur erforderlich sein sollten. Nehmen Sie das Gerät nicht eigenständig auseinander, da es aufgrund eines falschen Zusammensetzens zu Stromschlag oder Bränden kommen kann.
9. Das Kabel darf nicht gespannt werden. Halten Sie das Kabel von heißen Oberflächen fern. Klemmen Sie das Kabel nicht in der Tür ein und ziehen Sie es nicht um scharfe Kanten oder Ecken. Sorgen Sie dafür, dass das Kabel niemandem im Weg ist. Fahren Sie nicht über das Kabel.
10. Entfernen Sie den Netzstecker nicht aus der Steckdose, indem Sie am Kabel ziehen. Um den Netzstecker zu ziehen, umfassen Sie den Stecker und nicht das Kabel. Der Einsatz eines Verlängerungskabels wird nicht empfohlen.
11. Saugen Sie mit dem Gerät kein Wasser auf.
12. Saugen Sie keine entflammaren oder leicht entzündbaren Flüssigkeiten wie Benzin auf und benutzen Sie das Gerät nicht in Umgebungen, in denen diese flüchtig oder in Dämpfen auftreten können.
13. Verwenden Sie das Gerät nicht zum Aufsaugen von brennbaren oder rauchenden Substanzen wie Zigaretten, Streichhölzern oder heißer Asche.
14. Achten Sie darauf, dass Haare, lose Kleidung, Finger und sonstige Körperteile nicht in die Nähe von Öffnungen oder von beweglichen Teilen gelangen, wie z.B. der Bürstwalze. Richten Sie weder Schlauch noch Rohr oder Düsen auf Augen oder Ohren und nehmen Sie nichts davon in den Mund.
15. Stecken Sie keine Gegenstände in Öffnungen des Geräts. Benutzen Sie das Gerät nicht, wenn eine Öffnung blockiert ist. Entfernen Sie Blockierungen durch Staub, Flusen, Haare usw., da diese den Luftstrom reduzieren können.
16. Benutzen Sie nur Zubehör und Ersatzteile von proscenic.
17. Verwenden Sie das Gerät nicht ohne Auffangbehälter und Filter.
18. Ziehen Sie den Stecker ab, wenn das Gerät längere Zeit nicht verwendet wird oder Service- und Wartungsarbeiten durchzuführen sind.
19. Seien Sie beim Saugen von Treppen besonders vorsichtig.
20. Installieren, laden und verwenden Sie dieses Gerät nicht im Freien, in Feuchträumen oder in einem Umkreis von 3 Metern von Schwimmbecken. Arbeiten Sie damit nicht auf feuchten Oberflächen, und setzen Sie es nicht Feuchtigkeit, Regen oder Schnee aus.
21. Verwenden Sie ausschließlich proscenic Ladegeräte zum Laden dieses proscenic Geräts. Verwenden Sie ausschließlich proscenic Akkus: Andere Akkus könnten aufplatzen und zu Verletzungen oder Beschädigungen des Geräts führen.
22. Verbrennen Sie das Gerät nicht, selbst wenn es stark beschädigt ist. Der Akku kann im Feuer explodieren.
23. Schalten Sie das Gerät stets aus, bevor Sie die Elektrobürste anschließen oder abnehmen.

LESEN UND BEWAHREN SIE DIESE ANWEISUNGEN AUF

DIESES proscenic-GERÄT IST AUSSCHLIESSLICH FÜR DIE VERWENDUNG IM HAUSHALT GEEIGNET



Nicht in der Nähe einer offenen Flamme verwenden.



Nicht in der Nähe von Hitzequellen abstellen.



Saugen Sie kein Wasser oder andere Flüssigkeiten auf.



Verwenden Sie das Gerät nicht zum Aufsaugen von brennbaren Substanzen.



Achten Sie darauf, dass Ihre Hände beim Gebrauch des Gerätes nicht in die Nähe der Bürstwalze kommen.

CONSIGNES DE SÉCURITÉ IMPORTANTES

AVANT D'UTILISER CET APPAREIL, LISEZ ATTENTIVEMENT LES INSTRUCTIONS ET LES MISES EN GARDE FIGURANT DANS CE MANUEL ET SUR L'APPAREIL

Toujours suivre ces précautions élémentaires lorsque vous utilisez un appareil électrique :

⚠ ATTENTION

Ces avertissements s'appliquent à l'appareil et, le cas échéant, à tous les outils, accessoires, chargeurs ou adaptateurs secteur.

POUR ÉVITER TOUT RISQUE D'INCENDIE, DE DÉCHARGE ÉLECTRIQUE OU DE BLESSURE :

- Cet appareil proscenic peut être utilisé par les enfants à partir de 8 ans et les personnes dont les capacités physiques, sensorielles ou mentales sont réduites, ou manquant d'expérience ou de connaissances, uniquement s'ils sont supervisés ou qu'ils ont reçu des instructions de la part d'une personne responsable concernant l'utilisation de l'appareil en toute sécurité, et qu'ils comprennent les dangers associés. Le nettoyage et la maintenance par l'utilisateur ne doivent pas être réalisés par des enfants non supervisés.
- Cet appareil n'est pas un jouet et ne doit donc pas être utilisé comme tel. Une attention particulière est nécessaire lors de son utilisation par ou à proximité de jeunes enfants. Il convient de surveiller les enfants pour s'assurer qu'ils ne jouent pas avec l'appareil.
- Utiliser uniquement de la façon décrite dans ce manuel. N'effectuer aucune maintenance autre que celle décrite dans ce manuel, ou conseillée par le service consommateurs proscenic.
- UNIQUEMENT adapté à une utilisation dans des endroits secs. Ne pas utiliser à l'extérieur ou sur des surfaces mouillées.
- Ne manipuler aucune partie de la prise ou de l'appareil avec des mains humides.
- Ne pas utiliser si la prise ou le cordon est endommagé. Si le cordon d'alimentation est endommagé, il doit être remplacé par proscenic, l'un de ses agents de service ou toute autre personne agréée afin d'éviter tout danger.
- Si l'appareil proscenic ne fonctionne pas correctement, a reçu un coup intense, est tombé, a été endommagé, laissé dehors ou est tombé dans l'eau, ne pas l'utiliser et contacter le Service Consommateurs de proscenic.
- Contactez le Service Consommateurs de proscenic en cas de besoin d'un conseil ou d'une réparation. Ne pas démonter l'appareil proscenic car un remontage incorrect pourrait entraîner un choc électrique ou un incendie.
- Ne pas étirer le câble ou exercer une tension dessus. Garder le câble à l'écart des surfaces chauffées. Ne pas fermer une porte sur le câble ou ne pas tirer sur le câble lorsque celui-ci se trouve à proximité d'angles vifs. Garder le câble à l'écart de la zone de passage, dans un endroit où personne n'est susceptible de marcher ou de trébucher dessus. Ne pas faire rouler l'appareil sur le câble.
- Ne pas débrancher en tirant sur le câble d'alimentation. Pour débrancher, saisir la prise et non le câble. L'utilisation d'une rallonge n'est pas recommandée.
- Ne pas utiliser pour aspirer de l'eau.
- Ne pas utiliser pour aspirer des liquides inflammables ou combustibles comme l'essence, ou dans des endroits où un liquide de ce type pourrait être présent.
- Ne rien aspirer qui brûle ou qui fume, comme des cigarettes, des allumettes ou des cendres incandescentes.
- Éloigner les cheveux, les vêtements amples, les doigts et toute autre partie du corps des ouvertures et des pièces mobiles de l'appareil, notamment la brosse rotative. Ne pas diriger le flexible, le tube ou les accessoires vers les yeux ou les oreilles et ne pas les porter à la bouche.
- Ne pas placer d'objets dans les ouvertures de l'appareil. Ne pas utiliser l'appareil en cas d'obstruction d'une ouverture. S'assurer que rien ne réduit le flux d'air : poussières, peluches, cheveux ou autres.
- N'utiliser que les accessoires et pièces de rechange recommandés par proscenic.
- Ne pas utiliser sans que le collecteur transparent et le filtre soient en place.
- Débranchez l'appareil lors de périodes de non-utilisation prolongées et avant tout entretien ou nettoyage.
- Redoubler de prudence dans les escaliers.
- N'installez, ne rechargez et n'utilisez pas cet appareil en extérieur, dans une salle de bains ou à moins de 3 mètres d'une piscine. Ne l'utilisez pas sur une surface humide et ne l'exposez pas à l'humidité, la pluie ou la neige.
- Utilisez uniquement des chargeurs proscenic pour recharger cet appareil. Utilisez uniquement des batteries proscenic : d'autres types de batteries risquent d'éclater et de provoquer des blessures corporelles et autres dommages.
- N'incinerez pas l'appareil même s'il est très endommagé. La batterie risquerait d'exploser.
- Éteignez toujours l'appareil avant de brancher ou de débrancher la brosse motorisée.

LIRE ATTENTIVEMENT ET CONSERVER CES CONSIGNES

CET APPAREIL PROSCENIC EST EXCLUSIVEMENT DESTINÉ À UN USAGE DOMESTIQUE



Ne pas utiliser près de flammes nues.



Ne pas ranger à proximité de sources de chaleur.



Ne pas aspirer d'eau ou tout autre liquide.



Ne pas aspirer d'objets en combustion.



Tenir ses mains à l'écart de la brosse rotative lorsque l'appareil est en cours d'utilisation.

IMPORTANTI PRECAUZIONI D'USO

PRIMADI USARE IL PRESENTE APPARECCHIO, LEGGERE TUTTE LE ISTRUZIONI LE AVVERTENZE RIPORTATE ALL'INTERNO DEL PRESENTE MANUALE ESULL'APPARECCHIO

Quando utilizzate un apparecchio elettrico, dovete attenervi sempre alle precauzioni fondamentali, tra cui le seguenti:

⚠ ATTENZIONE

Gli avvisi si riferiscono all'apparecchio e, se applicabile, a tutti gli strumenti, gli accessori, i caricatori o gli adattatori di elettricità.

PER RIDURRE IL RISCHIO DI INCENDI, SCOSSE ELETTRICHE O INFORTUNI:

- Questo apparecchio proscenic può essere utilizzato dai bambini con età minima di 12 anni e da persone con ridotte capacità fisiche, motorie o mentali, o da persone che non possiedono l'esperienza e le conoscenze necessarie, solo con supervisione oppure se sono state fornite loro le necessarie istruzioni per l'uso dell'apparecchiatura in modo sicuro da parte di una persona responsabile e se sono consapevoli dei rischi connessi. Interventi di manutenzione e pulizia non devono essere eseguiti da bambini senza supervisione.
- Non consentire che l'apparecchio sia utilizzato come giocattolo. Prestare la massima attenzione quando viene adoperato da bambini piccoli o accanto ad essi. I bambini devono essere sorvegliati per controllare che non giochino con l'apparecchio.
- Usare solo come descritto in questo manuale. Non eseguire interventi di manutenzione diversi da quelli mostrati in questo manuale, o consigliati dal Servizio Clienti/Servizio Assistenza.
- Adatto ESCLUSIVAMENTE all'uso in ambienti asciutti. Non utilizzare l'apparecchio all'esterno né su superfici bagnate.
- Non toccare la spina o l'apparecchio con le mani bagnate.
- Non utilizzare l'apparecchio con un cavo o una spina danneggiati. Per evitare rischi, se il cavo si danneggia deve essere sostituito da proscenic, da suoi agenti dell'assistenza o da persone ugualmente e qualificate.
- Se l'apparecchio non funziona correttamente, ha ricevuto un forte colpo, è caduto accidentalmente, è stato danneggiato o lasciato all'aperto oppure è caduto in acqua, non deve essere utilizzato. Contattare il servizio clienti proscenic.
- Se è necessario effettuare la manutenzione o la riparazione, contattare il servizio clienti proscenic. Non smontare l'apparecchio: in caso di riasssemblaggio errato, si corre il rischio di incendi o scoss e elettriche.
- Non tirare il cavo né sottoporlo a tensione. Tenere il cavo lontano da superfici calde. Non schiacciare il cavo chiudendo porte o sportelli né tenderlo su spigoli vivi. Far passare il cavo lontano dalle zone di passaggio, in modo che non venga calpestato né vi sia il rischio di inciamparvi. Non passare sopra il cavo.
- Non staccare la spina tirando il cavo. Per eseguire questa operazione, afferrare la spina, non il cavo. Si sconsiglia l'uso di un adattatore a prolunga.
- Non usare per aspirar e acqua.
- Non aspirare liquidi infiammabili o combustibili, come la benzina, e non usare l'apparecchio in luoghi in cui possono essere presenti liquidi infiammabili o esalazioni da essi derivate.
- Non aspirare oggetti incandescenti come sigarette, fiammiferi o cener e calda.
- Tenere lontano capelli, vestiti, dita e tutte le parti del corpo dalle aperture e dalle parti in movimento, come ad esempio la spazzola. Non dirigere il tubo flessibile, il tubo o gli accessori verso gli occhi o le orecchie e non metterli in bocca.
- Non inserire oggetti nell'apparecchio. Non usare l'aspirapolvere se le aperture sono ostruite; eliminare polvere, fibre, capelli e qualsiasi cosa possa ridurre il flusso d'aria.
- Usare solo accessori e parti di ricambio raccomandati dall'azienda proscenic.
- Non usare l'apparecchio senza il contenitore trasparente e il filtro.
- Scollegare quando non si utilizza per lunghi periodi e prima di interventi di manutenzione o assistenza.
- Fare molta attenzione quando si puliscono le scale.
- Non installare, caricare o utilizzare questo apparecchio all'esterno, in bagno o entro tre metri (10 piedi) da una piscina. Non utilizzare su superfici bagnate e non esporre a umidità, pioggia o neve.
- Utilizzare solo caricatori proscenic per caricare questo apparecchio proscenic. Utilizzare solo batterie proscenic: altri tipi di batterie possono esplodere causando lesioni e danni.
- Non bruciare l'apparecchio neppure se ha riportato danni irreparabili. Le batterie potrebbero esplodere se entrano in contatto con il fuoco.
- Spegnere sempre l'apparecchio prima di collegare o scollegare la spazzola motorizzata.

LEGGERE E CONSERVARE QUESTE ISTRUZIONI

L'APPARECCHIO PROSCENIC È DESTINATO ESCLUSIVAMENTE ALL'USO DOMESTICO



Non usare vicino a fiamme libere.

Non posizionare vicino a fonti di calore.

Non aspirare acqua o altri liquidi.

Non aspirare oggetti incandescenti.

Non avvicinare le mani alla Non avvicinare le mani alla in funzione.

INSTRUCCIONES DE SEGURIDAD IMPORTANTES

ANTES DE UTILIZAR ESTE ELECTRODOMÉSTICO, LEA TODAS LAS INSTRUCCIONES Y ETIQUETAS DE ADVERTENCIA INCLUIDAS EN ESTE MANUAL Y EN EL APARATO

Cuando use un aparato eléctrico, siempre se deben seguir unas precauciones básicas, incluyendo las siguientes:

⚠ AVISO

Estas advertencias se aplican al aparato y, cuando proceda, a todas las herramientas, accesorios, cargadores o adaptadores de corriente.

PARA REDUCIR EL RIESGO DE INCENDIO, DESCARGA ELÉCTRICA O LESIÓN:

- Este aparato proscenic pueden utilizarlo niños desde los 8 años de edad y personas con limitaciones físicas, sensoriales o de razonamiento, o falta de experiencia y conocimiento, a condición de que hayan estado bajo la supervisión o recibido instrucción de una persona responsable con respecto al uso del aparato de manera segura y que entiendan los riesgos que esto conlleva. Se prohíbe que los niños realicen la limpieza y el mantenimiento del aparato sin supervisión.
- No permita que la máquina se utilice como un juguete. Preste mucha atención si la utilizan niños o se hace cerca de ellos. Se debe vigilar a los niños para asegurarse de que no juegan con la máquina.
- Úsela sólo como se describe en este manual. No lleve a cabo ninguna tarea de mantenimiento que las indicadas en este manual, o recomendadas por el servicio de atención al cliente.
- Esta máquina está diseñada para uso doméstico exclusivamente. No la utilice en el exterior ni sobre superficies mojadas.
- No manipule ningún componente, ni el enchufe con las manos mojadas.
- No la utilice si el cable o el enchufe están dañados. Si el cable está dañado, para evitar daños personales, debe ser reparado por el servicio técnico de proscenic Spain S.L.U.
- No utilice el aparato si no funciona correctamente, ha recibido un golpe, se ha caído, ha sufrido daños, se ha dejado en el exterior o se ha sumergido en agua. Póngase en contacto con la línea de servicio al cliente de proscenic.
- En caso de que el aparato necesite mantenimiento o reparación, póngase en contacto con la línea de servicio al cliente de proscenic. No desmonte el aparato, ya que un montaje incorrecto puede ocasionar una descarga eléctrica o un incendio.
- No estire el cable ni lo someta a tensión. Mantenga el cable alejado de superficies calientes. Evite atrapar el cable al cerrar cualquier puerta, y no tire del cable alrededor de bordes o esquinas con cantos afilados. Coloque el cable alejado de las zonas de paso para evitar pisarlo y posibles tropiezos. No pase la máquina por encima del cable.
- No desenchufe la máquina tirando del cable. Para desenchufar, tire del enchufe de la máquina, no del cable. No es recomendable el uso de un cable alargador.
- No utilice la aspiradora para recoger agua.
- No utilice el aparato para aspirar líquidos inflamables o combustibles, como la gasolina, o en zonas donde se puedan encontrar vapores procedentes de dichos líquidos.
- No aspire nada que esté en llamas o desprenda humo como, por ejemplo, cigarrillos, cerillas o cenizas incandescentes.
- Evite que el pelo, la ropa, los dedos o cualquier otra parte del cuerpo entre en contacto con las aberturas o las piezas móviles, como el cepillo. No apunte con la manguera, la empuñadura o los accesorios a los ojos u orejas, ni se los meta en la boca.
- No introduzca ningún objeto en las aberturas de la máquina. No utilice el aparato si alguna abertura estuviera bloqueada; manténgalo limpio de polvo, pelusa, pelo o cualquier otra sustancia que pueda reducir el flujo de aire.
- Utilice solamente accesorios y repuestos proscenic recomendados.
- No utilice la aspiradora sin el cubo transparente o los filtros debidamente colocados.
- Desconecte el cargador cuando no se utilice durante períodos prolongados y antes de realizar labores de mantenimiento.
- Ponga atención mientras limpie en escaleras.
- No instale, cargue o utilice este aparato en el exterior, en un baño o a menos de tres metros de distancia de una piscina. No lo utilice en superficies mojadas ni lo exponga a la humedad, lluvia o nieve.
- Utilice sólo baterías y cargadores proscenic otro tipo de baterías puede provocar lesiones o daños materiales.
- No incinere el electrodoméstico aunque esté gravemente dañado o estropeado. Las baterías pueden explotar al entrar en contacto con el fuego.
- Apague siempre el aparato antes de conectar o desconectar la manguera o el cepillo motorizado.

LEA Y GUARDE ESTAS INSTRUCCIONES

ESTE APARATO PROSCNIC ESTÁ DISEÑADO PARA USO DOMÉSTICO EXCLUSIVAMENTE



No lo utilice cerca de una llama.



No lo guarde cerca de una fuente de calor.



No recoja agua o líquidos.



No recoja objetos incandescentes.



No acerque las manos al cepillo cuando el aparato esté funcionando.

安全上のご注意 - 必ずお守りください

本製品を使用する前に、本取扱説明書および製品に記載されている説明および警告マークをすべてお読みください。お使いになる人や他の人への危害、財産への損害を未然に防ぐために、電気製品を使用する場合は、以下の警告および基本的な注意事項を必ず守ってください。

安全上の警告・注意

警告は、製品、ツールやヘッド、付属品すべてを対象としています。また、該当する場合、充電器や電源アダプターも対象となります。

火災、感電またはけがを防止するために必ず以下の点を守ってください。

1. 本製品をお子様や、身体・知覚・思考能力が著しく低下している方が単独で使うことは絶対にお止めください。ご使用の際には安全に使用できる環境下かつ製品の安全な使用方法と危険性を理解している方の指示監督のもとで使用するようにしてください。そのような監督のない中で、お子様によるお掃除やお手入れは、絶対に行わないでください。
2. 子供のいるところで使用する場合は、十分注意してください。子供が本製品で遊ばないように注意を払ってください。
3. 乾いた床面のみお使いいただけます。屋外または濡れた表面上では使用しないでください。
4. 濡れた手で電源プラグや本製品を触らないでください。
5. 本製品がうまく機能しない場合、または落としたり破損した場合、屋外に放置したり、液体に浸してしまった場合は、使用を中止し、必ず「Proscenicアフターサービス」にご連絡ください。
8. 点検、修理が必要な場合は、「Proscenicアフターサービス」までご連絡ください。製品を分解しないでください。誤って組み立てると、感電または火災につながる恐れがあります。
9. 電源コードを引っ張ったり電源コードの上に重いものを載せないでください。加熱される面から電源コードを離してください。電源コードを挟んだ状態でドアを閉めないでください。また、先端が鋭利なものや、角のまわりで電源コードを引っ張らないでください。人通りの多い場所や人が踏んだりつまずいたりするような場所から電源コードを離してください。電源コードを踏まないでください。
10. コンセントから抜くときは、必ず電源プラグを持って抜いてください。電源コードを引っ張らないでください。延長コードの使用は避けください。なお、タコ足配線は避けください。
11. 水を吸い込まないでください。
12. ガソリンなど引火性液体または可燃性液体を吸い込まないでください。また、引火性液体または可燃性液体の蒸気がある場所やその近くで使用しないでください。
13. タバコ、マッチ、熱い灰など、火のついているものや煙の出ているものおよび高熱のものは吸い込まないでください。
14. 髪の毛、衣類、指などを掃除機の吸い込み口などの可動部に近づけないよう十分注意してください。けがをする恐れがあります。ホース、パイプ、ツールやヘッドを目や耳に向けたり、口に入れないでください。
15. 掃除機の開口部に物を入れないでください。開口部を塞いだまま掃除機を使用しないでください。 airflow を妨げる恐れのあるゴミ、糸くず、髪の毛などは取り除いてください。
16. Proscenicが指定する付属品および交換部品のみをご使用ください。
17. 電源コードを踏んだり足を引っ掛ける等の危険のない場所に設置してください。
18. クリアピンやフィルターが取り付けられていない状態で使用しないでください。
19. 長期間使用しない場合やお手入れ点検を行う前にはコンセントから電源プラグを抜いてください。
20. 階段を掃除する場合は特に注意してください。
21. 屋外や浴室、プールの近くなど湿気の多いところや水に濡れるところでは、本製品の設置、充電、使用は避けてください。本製品や充電器を濡れた表面で使用したり、雨、雪にさらさないでください。感電またはけがのもととなります。
22. 本Proscenic製品の充電には、Proscenicの充電器のみを使用してください。また、Proscenicのバッテリーのみを使用してください。他のバッテリーをご使用になると、けがや製品のダメージにつながる破裂を起こす可能性があります。
23. 警告 火災の恐れあり - 本製品を調理器具や高温になっている表面上、もしくはその近くに置かないでください。本製品が損傷している場合でも、製品を焼却しないでください。バッテリーの発火または爆発の危険性があります。
24. クリーナーヘッドのブラシの接続または取り外し前に、製品の運転を停止してください。
25. 警告 火災の恐れあり - 芳香剤や香りのついた製品を、本製品のフィルターに使用しないでください。このような化学薬品は引火や火災の原因になる恐れがあります。

本取扱説明書を大切に保管してください

本製品は家庭用であり、業務用を意図したものではありません。

本取扱説明書に従わない使用においての事故や物損に関しては一切責任を負いかねます。予めご了承ください。



火気に近づけないでください。

熱源に近づけないでください。(収納時を含む)

いかなる液体も吸わないでください。

灰やトナー、金属粉など火の気のあるものを吸わないでください。

指を掃除機の吸い込み口や回転ブラシなどの可動部に近づけないよう十分注意してください。

Product composition	1
Accessory installation	2-3
Engine charging	4
Product use	5-6
Disassembly and maintenance.....	7-9
Troubleshooting	10
Parameter.....	11

Product Composition

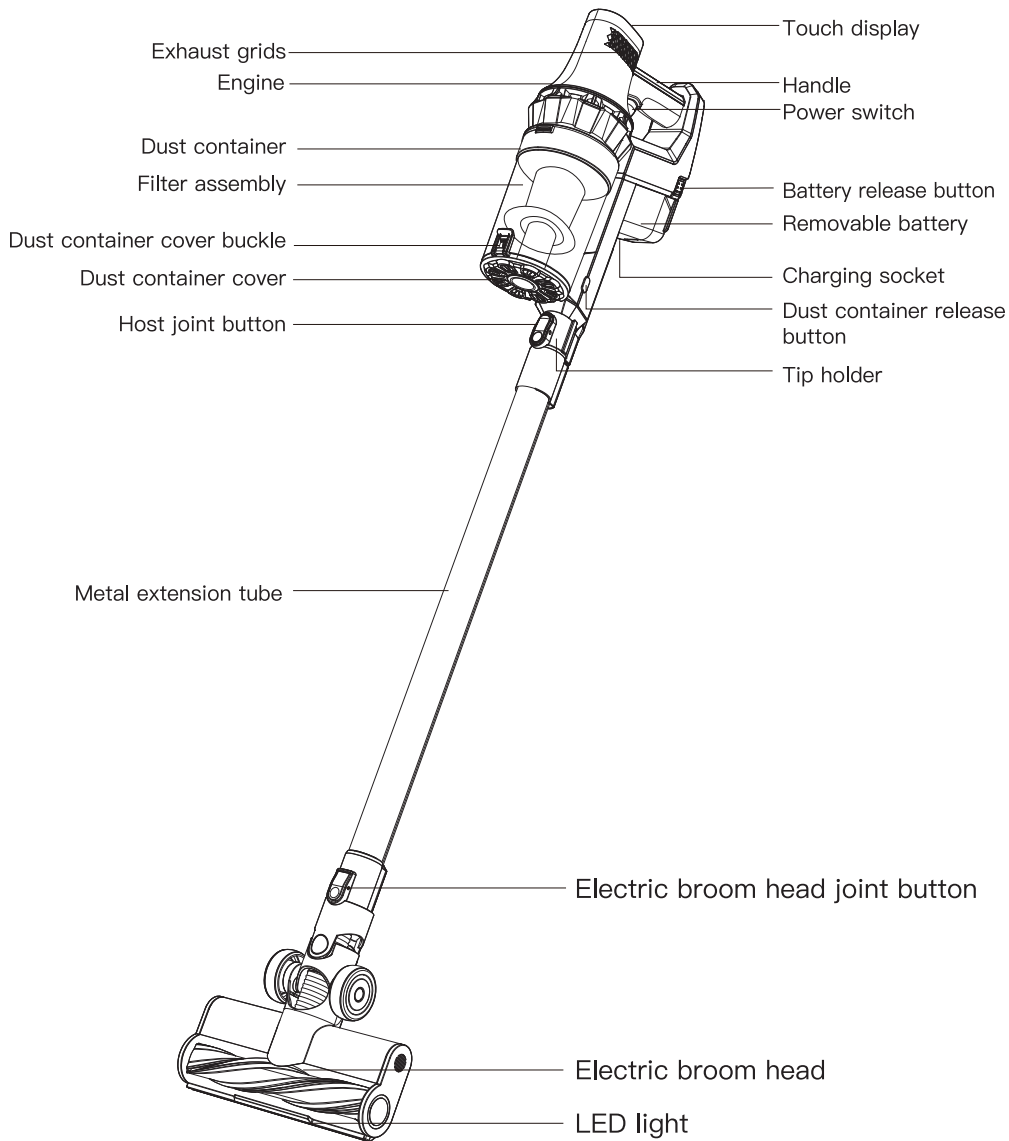

! Attention:

1. The center filter assembly must be dried if it is washed before it can be assembled for normal use.
2. The central filter assembly can be washed. For optimum cleaning performance, please dump the garbage and clean the center filter assembly in time. Please clean the center filter assembly after about 10 times' use. However, in order to ensure the best performance of the machine, it is recommended to replace the filter assembly every 3-6 months according to the machine usage.

Accessory installation

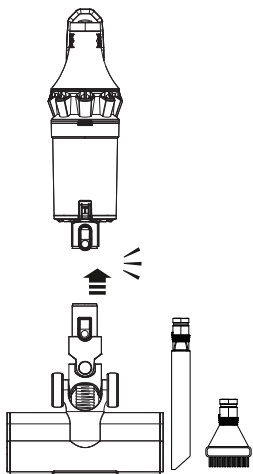
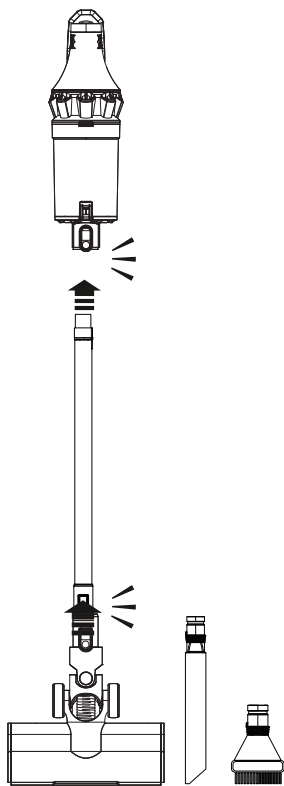

Accessory installation

Wall-mounted charging stand installation:

Method 1: Sticker installation

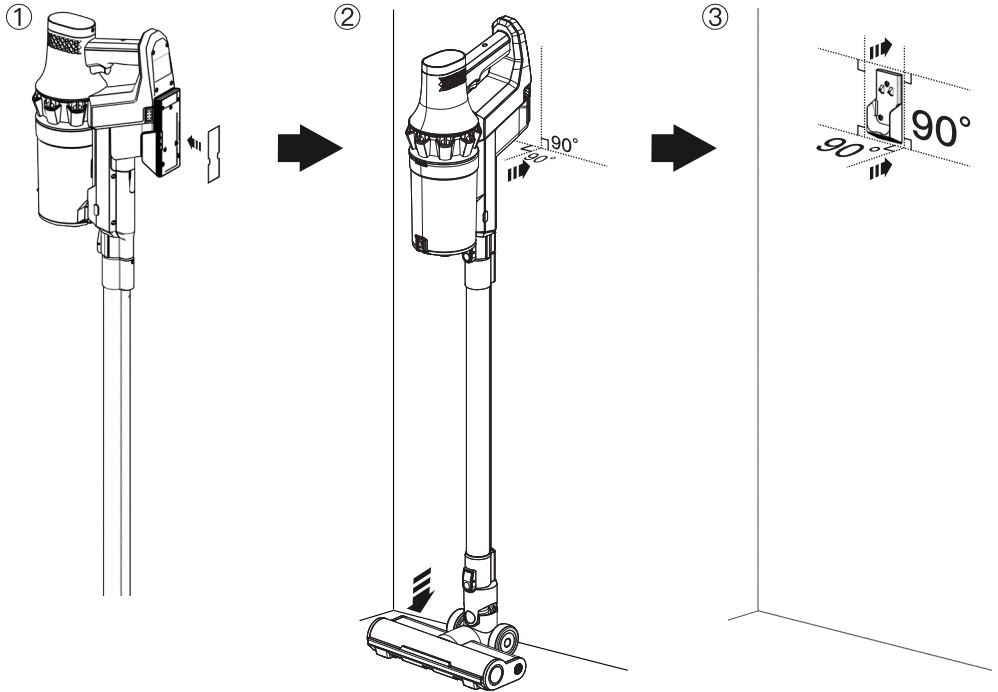

Method 2: Screw installation

1. Drill 3 screws according to the hole position of the alignment sticker;
2. Insert the plastic expansion tube into the screw hole;
3. Align the hanger with the screw holes, and then install and tighten the screws.

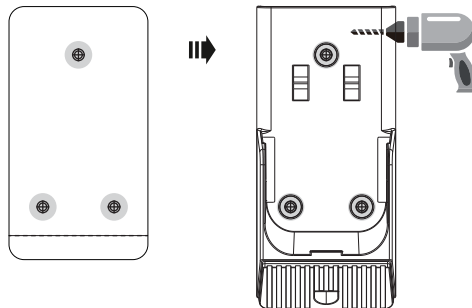

Engine charging

Wall-mounted charging

Please fix the charging stand to the wall, connect the power adapter to the charging stand, and hang the engine on the charging stand to charge.

The battery indicator light is flashing orange with a breathing effect during charging.

When the battery is fully charged, the battery indicator is steady green. (2.5 hours for full charge)
When the battery power is low, the power indicator flashes red or flashes green for 5s after the machine is starting up and finally stops working. Please charge it in time.

When the battery is too low, in order to protect the battery, the machine will automatic cut off the power. At this time, pressing the power button and the machine will not work, and the battery indicator will flash red. You must charge the battery or replace a fully charged battery.

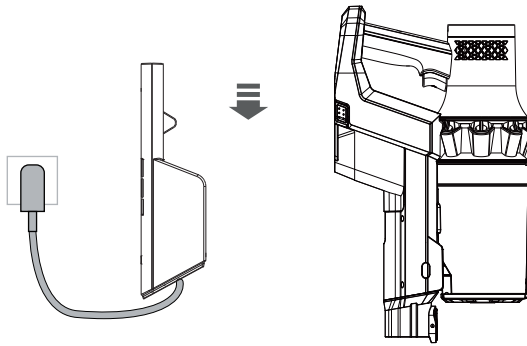

DC port charging

Plug the power adapter into a power outlet and connect the output into the charging socket of the battery.

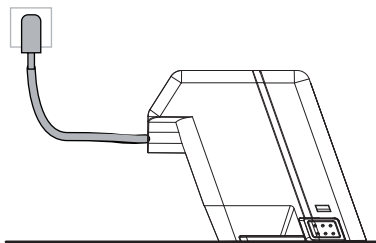

Attention:

1. This machine can only be charged with the supplied power adapter;
2. The machine can't work during the charging process. At this time, pressing the power switch, the machine does not work;

Product use

Engine use

Start: Press the power button to start the machine, it works with AUTO mode by default.

Power modes: There are 3 levels of suction power in total, press the icon “MODE” on the display panel at the end of the main unit to adjust the power level – Quiet mode, Auto mode and Powerful mode.

Power off: In the power-on state, press the power button again to turn off the machine.

Note: The power switch is a jog button which just needs to be turned on/off with a single tap.

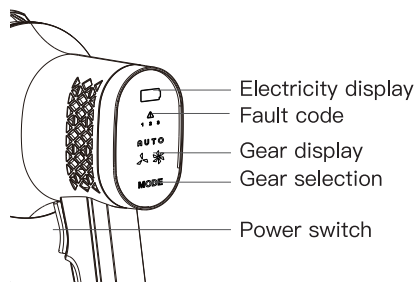

Note: In order to achieve the best cleaning effect, the vacuum cleaner will automatically adjust to the strong gear for 3 seconds after you press the power-off button. This is a normal phenomenon, please rest assured to use it.

Use of attachments

The desired suction tip can be used by connecting it to the suction tip holder.

The metal extension tube can be selectively used depending on the actual environment.

Use of the electric floor broom

The electric floor broom can be used to clean hard floors, floor tiles or short-haired carpets. It is recommended to use a metal extension tube for a better experience. (figure 1)

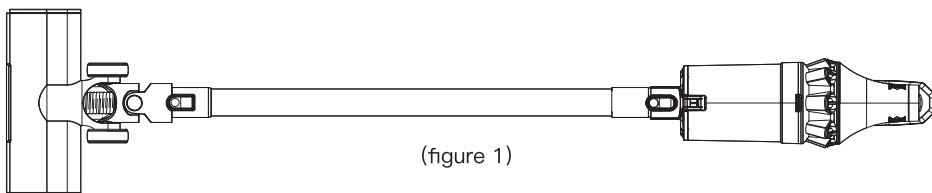

Use of the long flat suction tip

Insert the long flat suction tip into the suction tip holder and fix it for use.

The long flat suction tip can be used to clean ceilings, bookshelves, computer keyboards and narrow gaps that are not easy to be cleaned up, etc. (figure 2)

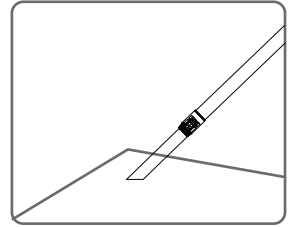

(figure 2)

Use of the round suction tip

Insert the round suction tip into the suction tip holder and fix it for use.

1. Directly connected to the engine, the round suction tip can be used to clean the desktop, cabinet, sofa, short-hair carpet and so on. (Figure 3)
2. Attached the metal extension tube, the round suction tip can be used to clean high place such as the ceiling, curtains, etc. (Figure 4)

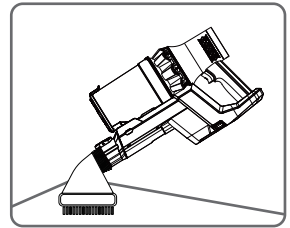

(figure 3)

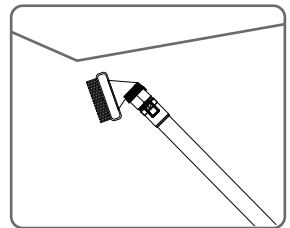
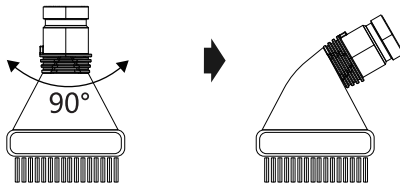

(Figure 4)

Disassembly and maintenance

Dust container and filter assembly

Detach dust container

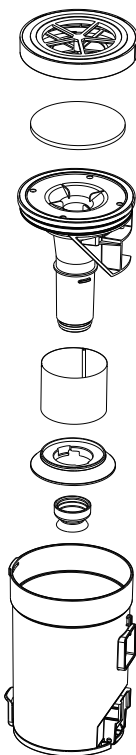
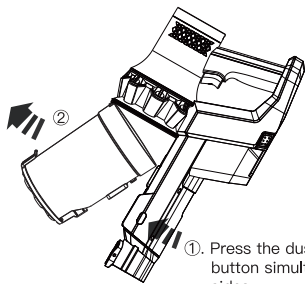

Clean filter assembly

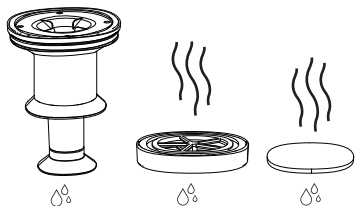
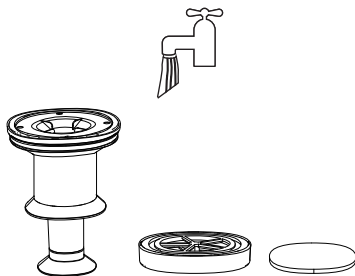

Note: After washing the HEPA filter and filter sponge, please dry them before use. (Do not expose them to the sun)

Disassembly and maintenance

Installation of filter components

1. Keep the air guiding block of the stainless steel filter assembly on the same side as the dust container inlet, and install the stainless steel filter assembly into the dust container from the top of the dust container. Note that the limit bayonet must be aligned with the dust container limit bar.

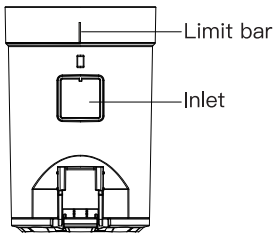
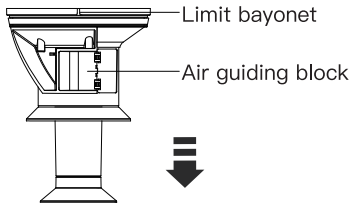

2. Put the filter sponge into the bottom of the HEPA cover. And note that the filter sponge needs to be completely fixed with the 5 bumps. Otherwise it will affect the filtering effect.

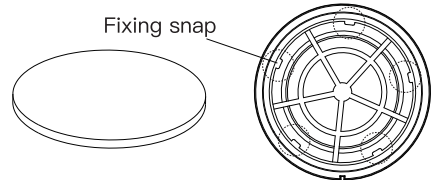

3. Keep the HEPA assembly with the rope face up, and put the HEPA assembly into the dust container from the top of the dust container. Please note that the limit bayonet of the HEPA assembly must be aligned with the dust container limit bar.

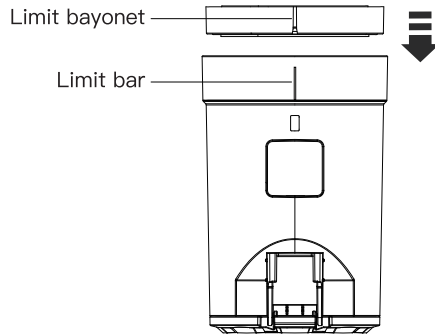

Installation of dust container

1. Snap the dust container into the engine. Please note that the snaps need to be in the place.
2. Push the bottom of the dust container in the direction shown in the picture, until you hear a click.

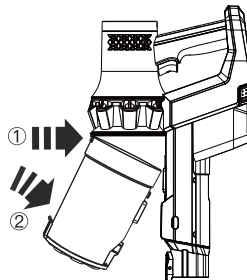

Disassembly and maintenance

The floor broom and the roller brush

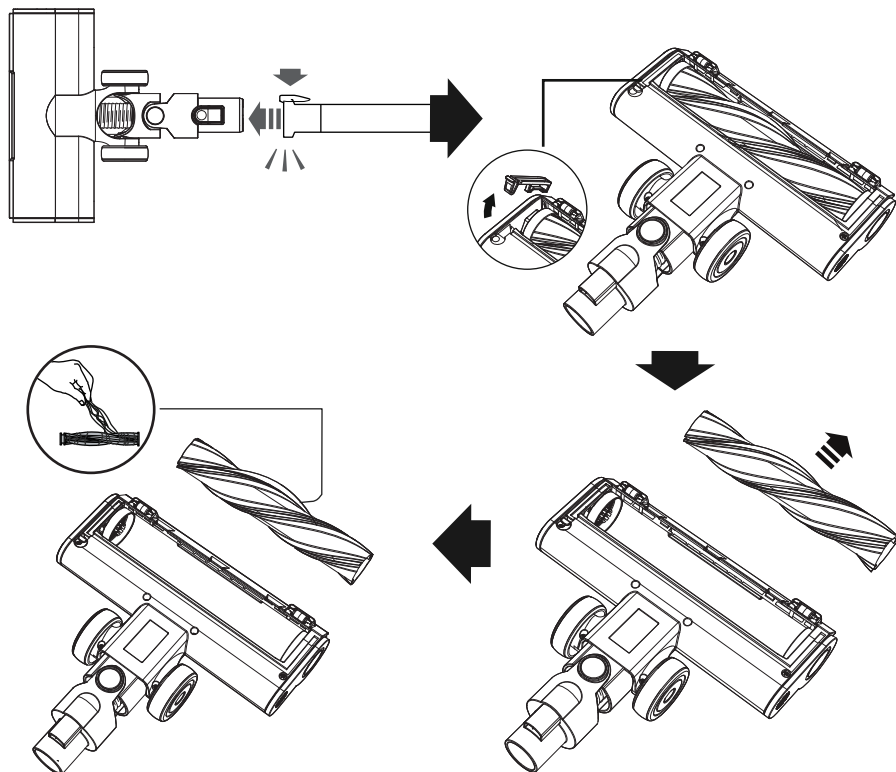



Battery disassembly

Remove battery: Press the battery release buttons on both sides simultaneously, and grab the battery and pull it out at the same time

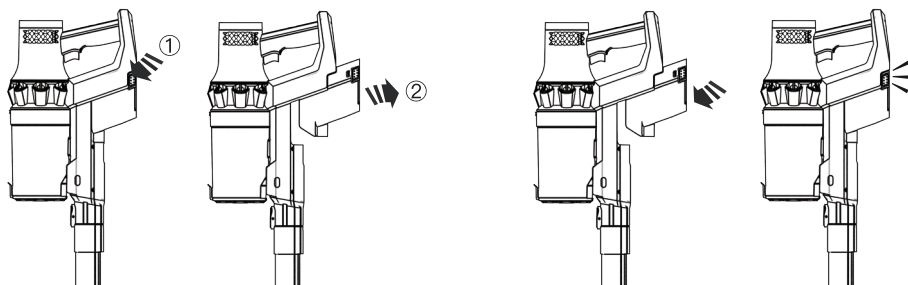
Install battery: Align the battery slot with the card slot, press the bottom to slide into the battery slot until it snaps tightly.



Troubleshooting

Fault phenomenon	Reason	Solution
The fan does not work	Battery is not installed	Please install the battery correctly
	Battery has no electricity	Charge the vacuum cleaner
Suction diminishes	The dust container and the HEPA filter are not installed well	Install dust container and HEPA filter correctly
	The HEPA filter is used for a long time	Replace the HEPA filter
	The dust container is full of dust	Dump garbage in the dust container
	The dust container filter is full of dust	Clean or replace the dust container filter
	Blockage happens in the air inlet pipe or in the roller brush	Clean up the trash inside the broom head
Charging indicator does not light up while charging	The charging terminal is not fully inserted into the DC terminal	Insert the charging terminal completely into the charging port
Insufficient use time	Insufficient charging time	Fully charge the battery according to the instructions in the charging section
	Battery aging	The battery is a lossy product and needs to be replaced at the designated service point
Rolling brush stops	Inhalation of Oversized foreign body	Clean the roller brush and restart the machine
	The roller brush is entangled with excess fiber	
Error code  1	The floor broom blockage	Clear the windings of the floor broom
		Ensure that the floor broom and metal extension tube are assembled firmly
Error code  1 2 3	Short circuit of the floor broom	Please go to the designated repair point to replace the floor broom or return it for repair
Error code  2	Fan abnormal	Check if the suction port is blocked and clean up the congestion
		If the engine is hot, turn it off and wait for a while
The air outlet is hot	Filter assembly blocked	Clean the dust container and the HEPA filter
No water coming out	Insufficient water	Please fill water in time
	The water outlet of the tank is blocked	Please check the water outlet and use a toothpick or other thin object to unblock it.

Please check the above points before entrusting the maintenance department.

Note: If the power cord is damaged, and special tools are required, they must be replaced at the manufacturer's designated service point.

If you need to purchase consumables (HEPA filter, etc.), please contact customer service.

Parameters

Nominal voltage	28.8V
Rated power	380W
Rated input current	1A
Adapter rated input	100–240V~50/60Hz
Adapter rated output	34.2V
Charging time	2–2.5h

FCC

This device complies with Part 15 of the FCC Rules.

Operation is subject to the following two conditions:

(1) this device may not cause harmful interference, and (2) this device must accept any interference received, including interference that may cause undesired operation.

Produktzusammensetzung	1
Installation des Zubehörs	2–3
Motoraufladung	4
Produktnutzung	5–6
Demontage und Wartung	7–9
Fehlerbehebung	10
Parameter	11

Produktzusammensetzung

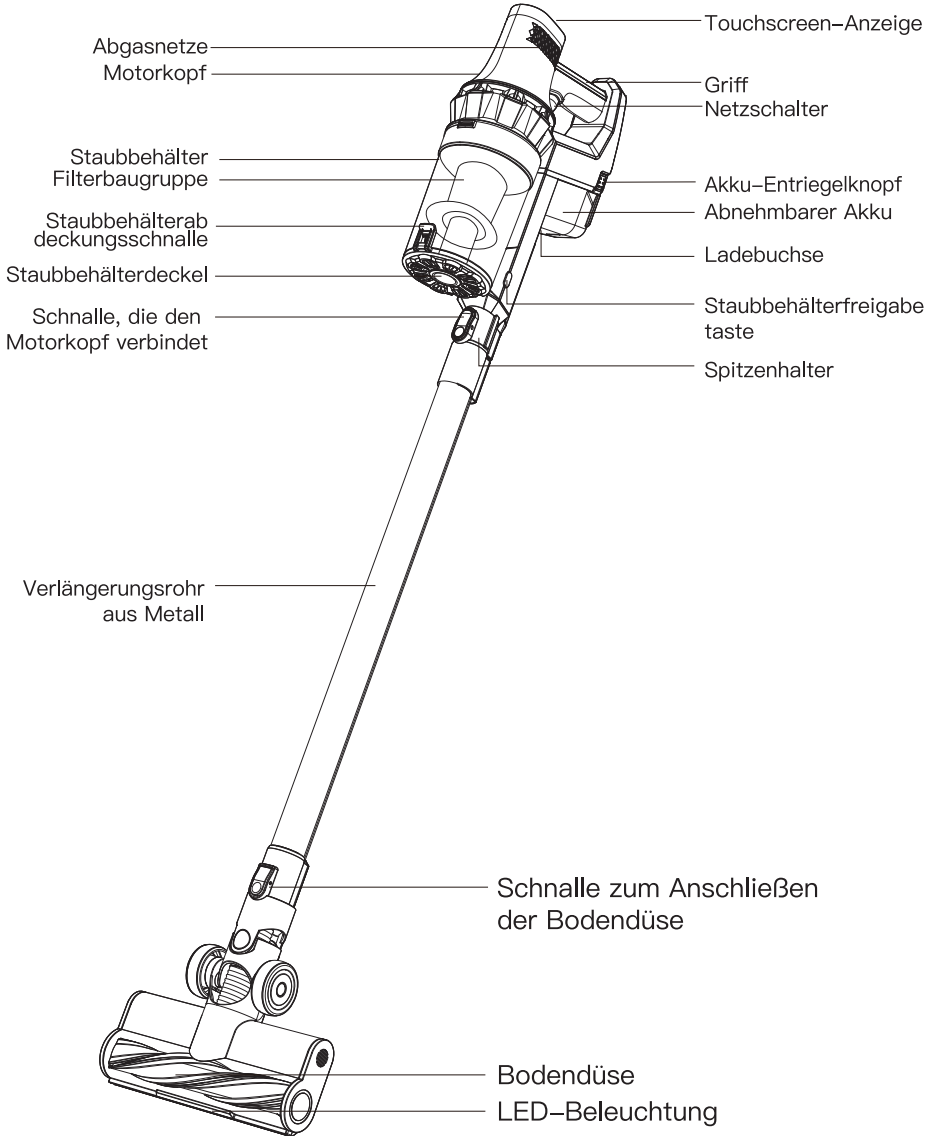

! Achtung:

1. Die Mittelfilteranordnung muss getrocknet werden, wenn sie gewaschen wird, bevor sie für den normalen Gebrauch montiert werden kann.
2. Die zentrale Filterbaugruppe kann gewaschen werden. Für eine optimale Reinigungsleistung entsorgen Sie bitte den Müll und reinigen Sie die Mittelfilterbaugruppe rechtzeitig. Bitte reinigen Sie die Mittelfilterbaugruppe nach ca. 10-malem Gebrauch. Um jedoch die beste Leistung der Maschine zu gewährleisten, wird empfohlen, die Filterbaugruppe je nach Maschineneinsatz alle 3–6 Monate auszutauschen.

Installation des Zubehörs

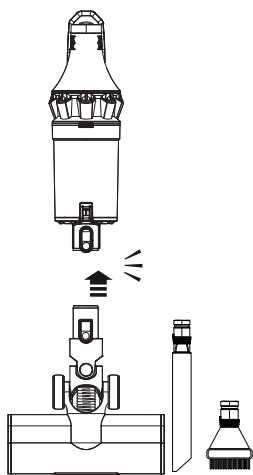
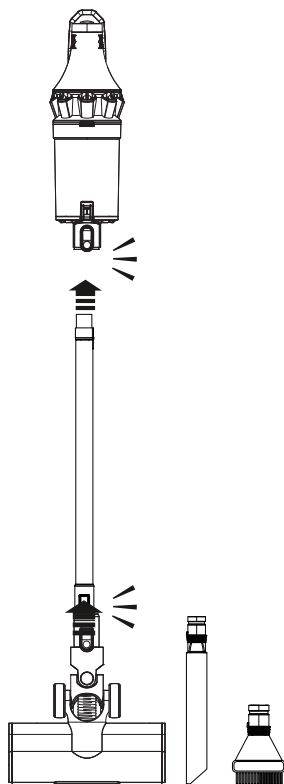

Installation des Zubehörs

Installation der Ladestation an der Wand:

Methode 1: Aufkleberinstallation

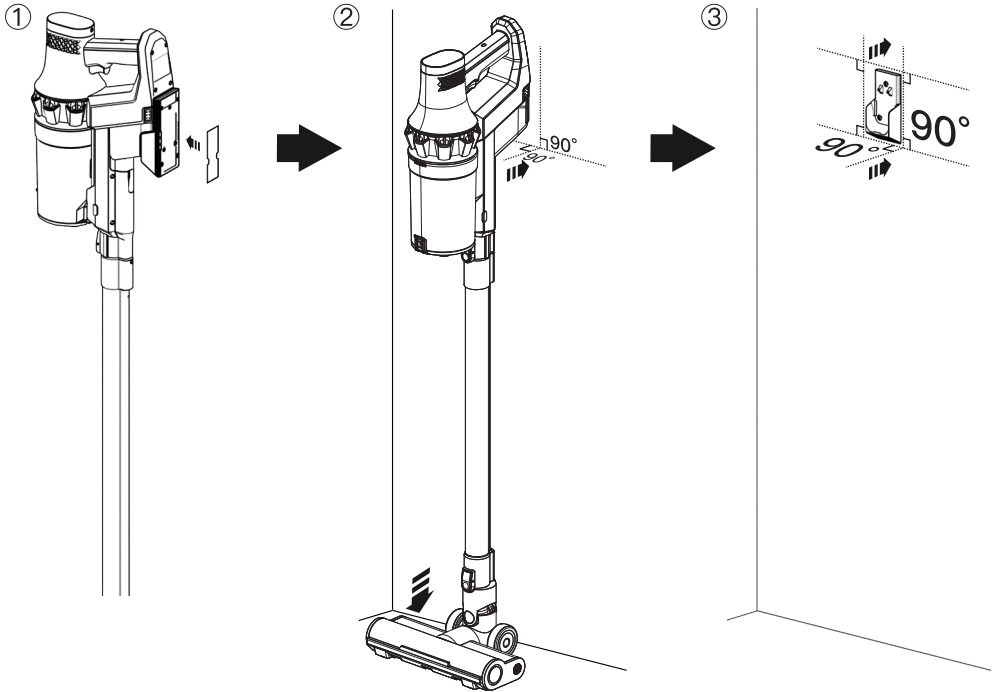

Methode 2: Schraubenmontage

1. Bohren Sie 3 Schrauben entsprechend der Lochposition des Ausrichtungsaufklebers;
2. Stecken Sie das Kunststoff-Expansionsrohr in das Schraubenloch;
3. Richten Sie die Aufhängung mit den Schraubenlöchern aus, und montieren und ziehen Sie dann die Schrauben an.

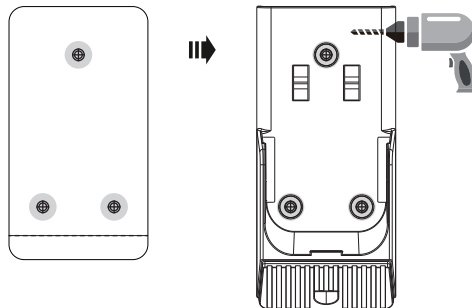

Motoraufladung

Aufladen an der Wand

Bitte befestigen Sie die Ladestation an der Wand, verbinden Sie das Netzteil mit der Ladestation und hängen Sie den Motorkopf zum Laden an die Ladestation.

Die Akkuanzeige blinkt während des Ladevorgangs orange.

Wenn der Akku vollständig aufgeladen ist, blinkt die Akkuanzeige dauerhaft grün. (Der Ladevorgang dauert 2,5 Stunden)

Wenn der Akku fast leer ist, blinkt die Akkuanzeige rot oder blinkt grün 5 Sekunden lang bei dem Einschalten und funktioniert nicht mehr. Bitte laden Sie den Akkustaubsauger rechtzeitig auf.

Bei niedrigem Akkustand schaltet sich der Akkustaubsauger automatisch ab, um den Akku zu schützen. Wenn Sie die Starttaste drücken, funktioniert der Akkustaubsauger nicht. Jetzt blinkt die Akkuanzeige rot. Sie müssen den Akku aufladen oder einen vollständigen geladenen Akku austauschen.

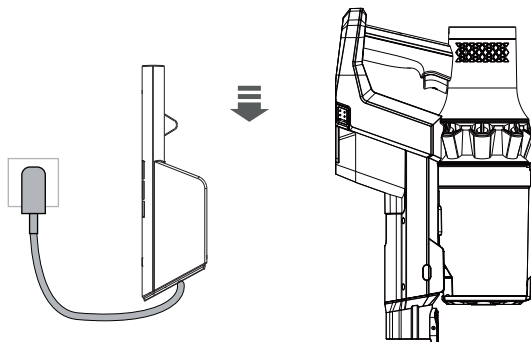

DC-Port-Ladung

Stecken Sie das Netzteil in eine Steckdose und verbinden Sie den Ausgang mit der Ladebuchse des Akkus.

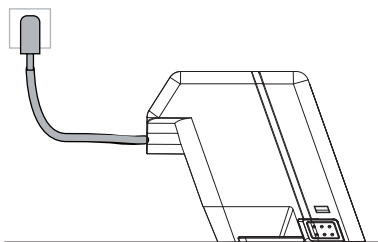

Achtung:

1. Der Staubsauger kann nur mit dem mitgelieferten Netzteil aufgeladen werden;
2. Der Staubsauger kann während des Ladevorgangs nicht arbeiten. Wenn Sie zu diesem Zeitpunkt den Netzschalter drücken, funktioniert der Staubsauger nicht;

Motoreinsatz

Start: Drücken Sie den Netzschalter, um das Gerät zu starten. Das Gerät arbeitet standardmäßig per AUTO-Stufe. Sauggetriebe: Das Gerät verfügt über insgesamt 3 Saugstufen. Drücken Sie auf das Anzeigefeld (MODE) auf der Rückseite des Geräts, um das Energiestufe-AUTO-stufe-Hochsaugstufe zyklisch anzupassen.

Ausschalten: Drücken Sie im eingeschalteten Zustand den Netzschalter erneut, um das Gerät auszuschalten.

Hinweis: Der Netzschalter ist eine Taste, die nur mit einem einzigen Antippen ein- und ausgeschaltet werden muss.

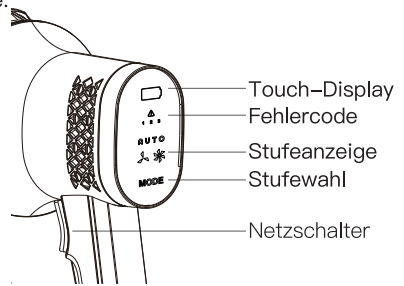

Hinweis: Zum Erzielen des besten Reinigungseffekts wird der Staubsauger automatisch für 3 Sekunden auf einen leistungsstarken Gang eingestellt, nachdem Sie die OFF-Taste gedrückt haben, was als ein normales Phänomen gilt. Bitte machen Sie sich keine Sorgen darum.

Verwendung von Anhängen

Die gewünschte Saugspitze kann durch Anschließen an den Saugspitzenhalter verwendet werden. Das Metall-Verlängerungsrohr kann je nach aktueller Umgebung selektiv eingesetzt werden.

Verwendung von Bodendüse

Mit der Bodendüse können harte Böden, Bodenfliesen oder kurzhaarige Teppiche gereinigt werden. Es wird empfohlen, ein Verlängerungsrohr aus Metall zu verwenden, um ein besseres Ergebnis zu erzielen. (Abbildung 1)



(Abbildung 1)

Verwendung der Fugendüse

Stecken Sie die Fugendüse in den Halter der Saugspitze und befestigen Sie sie zur Verwendung.

Mit der Fugendüse können Decken, Bücherregale, Computertastaturen und schmale Spalten, die nicht einfach zu reinigen sind, gereinigt werden. (Bild 2)

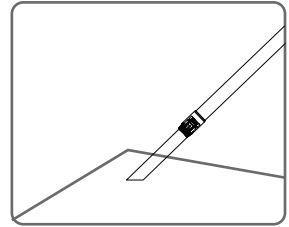

(Bild 2)

Verwendung der Runde Polsterdüse

Setzen Sie die Runde Polsterdüse in den Halter der Saugspitze ein und befestigen Sie sie zur Verwendung.

1. Direkt mit dem Motor verbunden, kann die Runde Polsterdüse zur Reinigung von Schreibtisch, Schrank, Sofa, Kurzhaarteppich und so weiter verwendet werden. (Bild 3)
2. Mit der Runden Polsterdüse, die am Metallverlängerungsrohr befestigt ist, können hohe Stellen wie Decke, Vorhänge usw. gereinigt werden. (Bild 4)

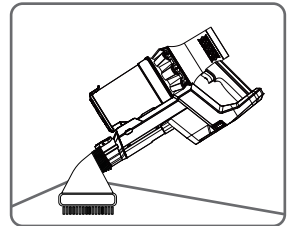

(Bild 3)

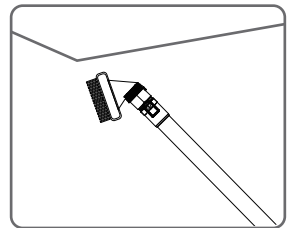
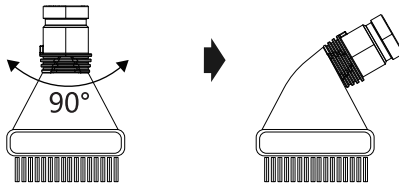

(Bild 4)

Staubbehälter und Filterbaugruppe

Staubbehälter abnehmen

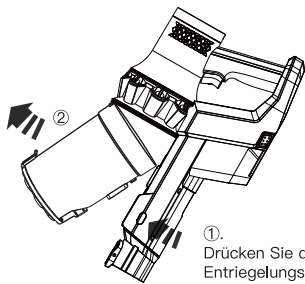

① Drücken Sie die
Entriegelungstaste des
Staubbehälters auf beiden
Seiten gleichzeitig.

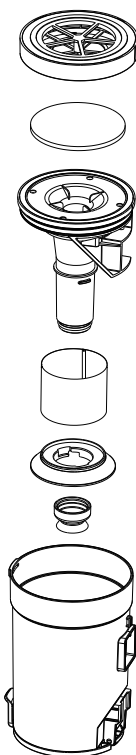

Saubere Filterbaugruppe

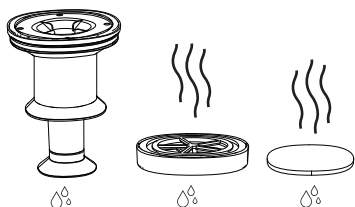
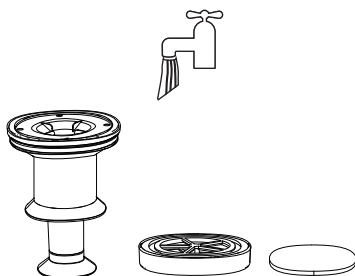

Hinweis: Nach dem Waschen von HEPA-Filter und
Filterschwamm trocknen Sie diese bitte vor Gebrauch.
(Nicht der Sonne aussetzen)

Demontage und Wartung

Einbau von Filterkomponenten

1. Halten Sie den Luftführungsblock der Edelstahlfilterbaugruppe auf der gleichen Seite wie den Staubbehälter-Einlass, und installieren Sie die Edelstahlfilterbaugruppe von der Oberseite des Staubbehälters aus in den Staubbehälter. Beachten Sie, dass das Grenzwert-Bajonett mit der Staubbehälter-Grenze ausgerichtet sein muss;

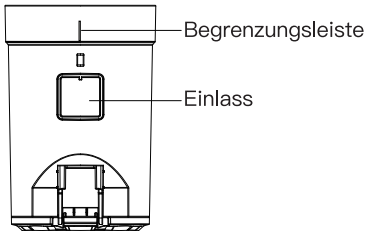
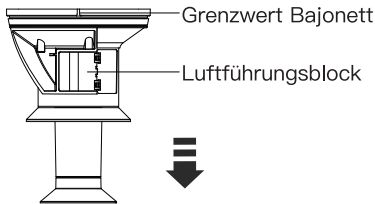

2. Setzen Sie den Filterschwamm in den Boden der HEPA-Abdeckung ein. Und beachten Sie, dass der Filterschwamm mit den 5 Bumps vollständig fixiert werden muss. Andernfalls beeinflusst es die Filterwirkung.

Befestigungsschnappverschluss

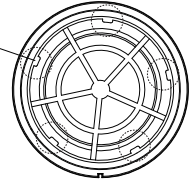

3. Halten Sie die HEPA-Baugruppe mit dem Seil nach oben und legen Sie die HEPA-Baugruppe von der Oberseite des Staubbehälters in den Staubbehälter. Bitte beachten Sie, dass das Grenzwertbajonett der HEPA-Baugruppe auf die Staubbehältergrenzschiene ausgerichtet sein muss.

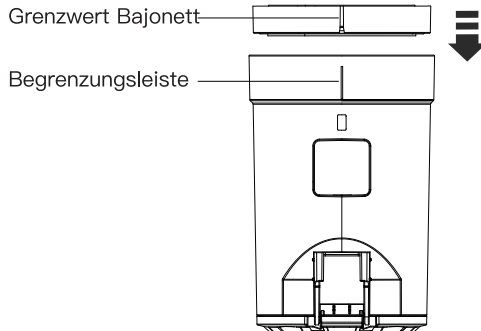

Installation des Staubbehälters

1. Schnappen Sie den Staubbehälter in den Motor. Bitte beachten Sie, dass die Schnappschüsse an Ort und Stelle sein müssen.
2. Drücken Sie den Boden des Staubbehälters in die im Bild gezeigte Richtung, bis Sie ein Klicken hören.

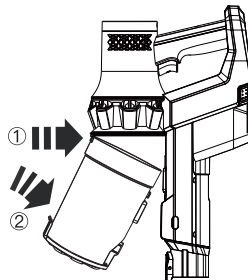

Demontage und Wartung

Die Bodendüse und die Walzenbürste

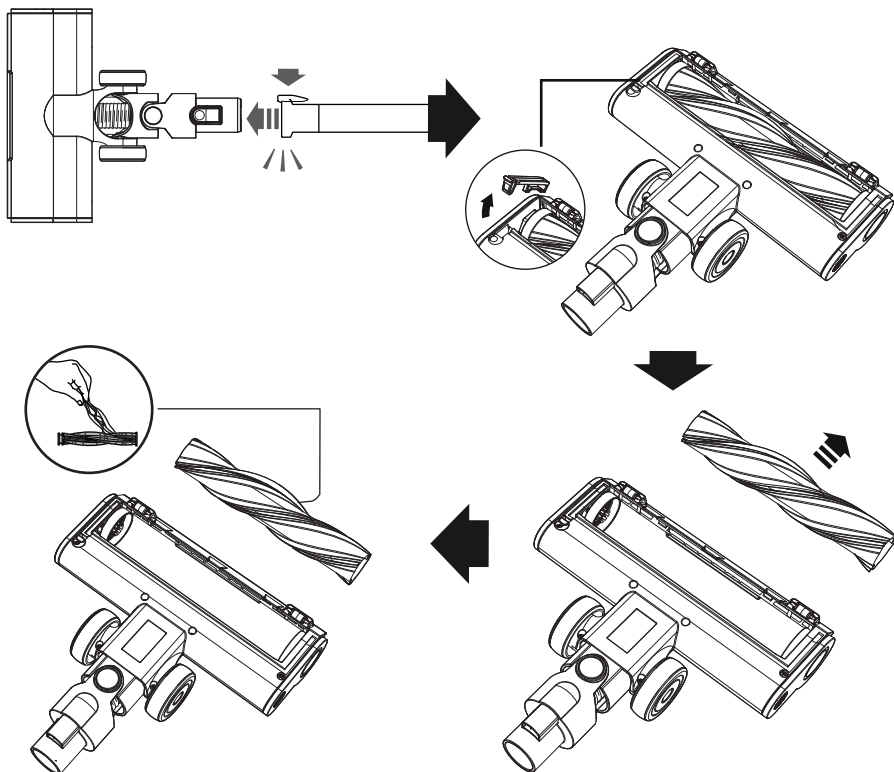



Akku-Demontage

Den Akku entfernen: Drücken Sie gleichzeitig auf beiden Seiten die Entriegelungsknöpfe des Akkus. Nehmen Sie gleichzeitig den Akku und ziehen Sie ihn heraus.

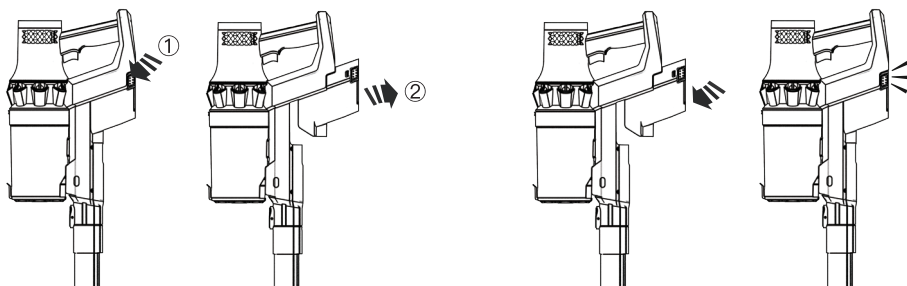
Den Akku installieren: Richten Sie den Akkufach an der Kartenposition aus. Drücken Sie auf den Boden und schieben Sie ihn in den Akkufach, bis er fest einrastet.



Fehlerbehebung

Fehlerphänomen	Grund	Lösung
Der Ventilator funktioniert nicht	Der Akku ist nicht eingelegt	Bitte legen Sie den Akku richtig ein
	Akku hat keinen Strom	Laden Sie den Staubsauger auf
Die Saugleistung nimmt ab	Der Staubbehälter und der HEPA-Filter sind nicht gut installiert	Staubbehälter und HEPA-Filter korrekt montieren
	Der HEPA-Filter wird seit langem eingesetzt	Ersetzen Sie den HEPA-Filter
	Der Staubbehälter ist voll mit Staub	Müll in den Staubbehälter werfen
	Der Staubbehälterfilter ist voll mit Staub	Reinigen oder ersetzen Sie den Staubbehälterfilter
	Verstopfung tritt im Lufteinlassrohr oder in der Walzenbürste auf.	Reinigen Sie den Müll im Inneren des Besenkopfes.
Ladeanzeige leuchtet während des Ladevorgangs nicht auf	Die Ladestation ist nicht vollständig in die DC-Klemme eingesteckt	Stecken Sie die Ladestation vollständig in den Ladeanschluss.
Zu wenig Nutzungszeit	Zu wenig Ladezeit	Laden Sie den Akku gemäß den Anweisungen im Abschnitt zum Laden vollständig auf
	Akkualterung	Der Akku ist ein verlustbehaftetes Produkt und muss an der dafür vorgesehenen Servicestelle ausgetauscht werden
Rollbürstenanschläge	Einatmen von übergroßen Fremdkörpern	Reinigen Sie die Walzenbürste und starten Sie der Staubsauger neu
	Die Walzenbürste ist mit überschüssiger Faser verwirrt	
Fehlercode 1 	Die Verstopfung der Bodendüse	Entfernen Sie die Wicklungen der Bodendüse
		Achten Sie darauf, dass Bodendüse und Verlängerungsrohr fest montiert sind
Fehlercode 1  2 3	Kurzschluss der Bodendüse	Bitte wenden Sie sich an die zuständige Reparaturstelle, um die Bodendüse auszutauschen oder zur Reparatur einzusenden
Fehlercode  2	Lüfter nicht normal	Überprüfen Sie, ob der Sauganschluss verstopft ist und beseitigen Sie die Stauung
		Wenn der Motor heiß ist, schalten Sie ihn aus und warten Sie eine Weile
Der Luftauslass ist heiß	Filterbaugruppe blockiert	Reinigen Sie den Staubbehälter und den HEPA-Filter
Mopp fließt nicht	Im Wassertank befindet sich kein Wasser	Bitte rechtzeitig Wasser nachfüllen
	Der Wassertankauslass ist verstopft	Bitte überprüfen Sie den Wasserauslass und reinigen Sie ihn mit Zahnstochern und anderen feinen Gegenständen

Bitte überprüfen Sie die oben genannten Punkte, bevor Sie die Wartungsabteilung anvertrauen.

Hinweis: Wenn das Netzkabel beschädigt ist und Spezialwerkzeuge erforderlich sind, müssen diese an der vom Hersteller angegebenen Wartungsstelle ausgetauscht werden.

Wenn Sie Verbrauchsmaterialien (HEPA-Filter usw.) kaufen möchten, wenden Sie sich bitte an den Kundendienst.

Parameter

Nennspannung	28.8V
Nennleistung	380W
Nenneingangsstrom	1A
Adapter-Nennleistung	100-240V~50/60Hz
Adapter-Nennleistung	34.2V
Ladezeit	2-2.5h

Composition du Produit	1
Installation d'Accessoires	2-3
Chargement du Moteur	4
Utilisation du Produit	5-6
Démontage et Maintenance	7-9
Dépannage	10
Paramètre	11

Composition du produit

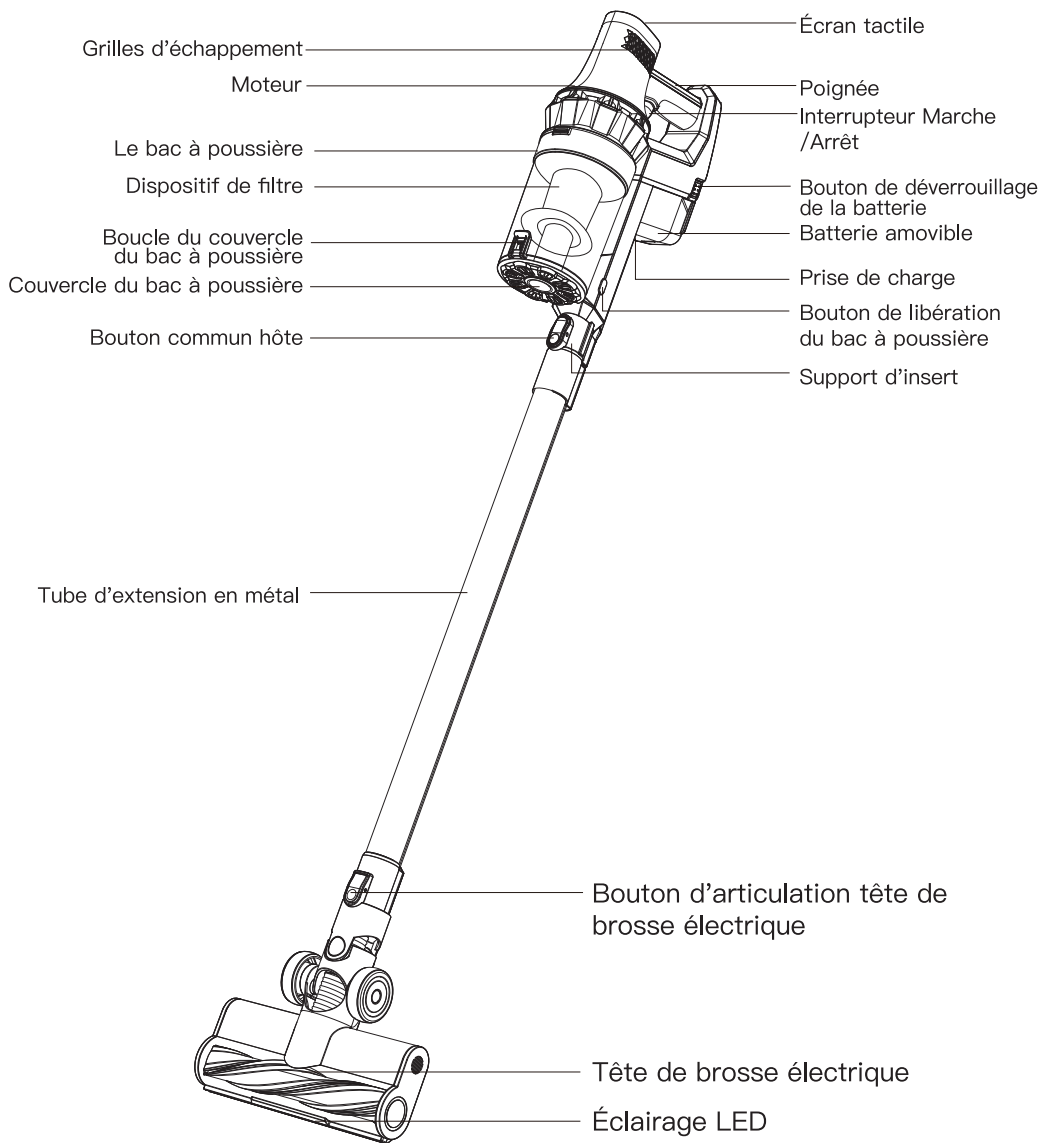

⚠ Attention :

1. Le filtre central doit être séché s'il est lavé avant de pouvoir être assemblé pour une utilisation normale.
2. L'ensemble de filtre central peut être lavé. Pour des performances de nettoyage optimales, veuillez vider les ordures et nettoyer le filtre central à temps. Veuillez nettoyer le filtre central après environ 10 fois d'utilisation. Toutefois, afin d'assurer les meilleures performances de la machine, il est recommandé de remplacer le filtre tous les 3 à 6 mois en fonction de l'utilisation de la machine.

Installation d'Accessoires

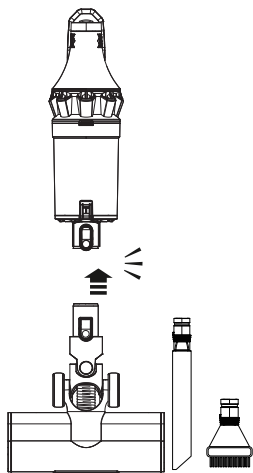
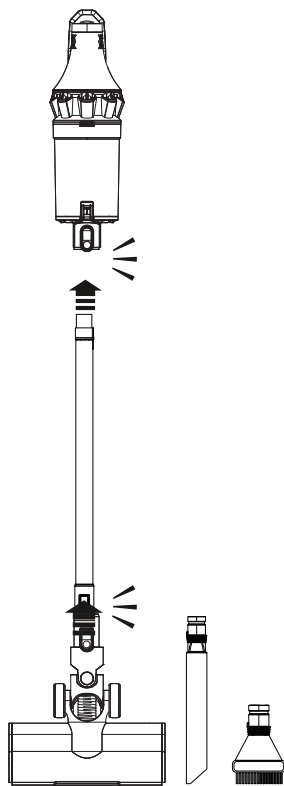

Installation d'Accessoires

Kit d'installation pour support de charge mural:

Méthode 1: installation de l'autocollant

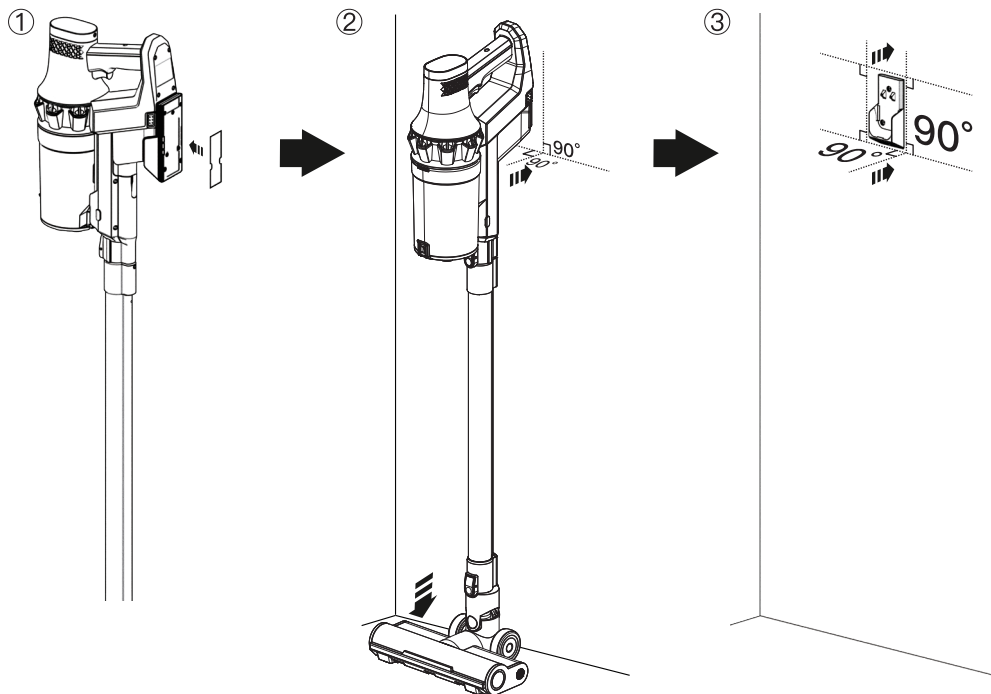

Méthode 2: installation à vis

1. Percer 3 vis en fonction de la position du trou de la vignette d'alignement;
2. Insérez le tube d'expansion en plastique dans le trou de vis;
3. Alignez le support avec les trous de vis, puis installez et serrez les vis.

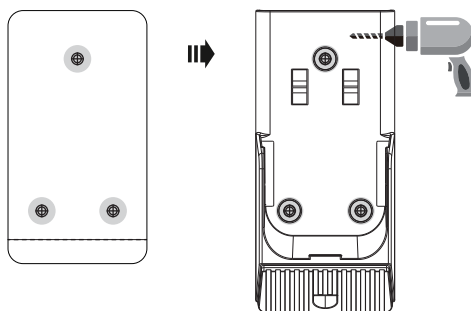

Chargement du moteur

Charge murale

Veillez fixer le support de charge au mur, connectez l'adaptateur secteur au support de charge et suspendez le moteur au support de charge pour le charger.

L'indicateur de puissance est orange pendant la charge.

Lorsque la batterie est complètement chargée, l'indicateur de puissance est vert et toujours allumé. (Durée de la charge complète : 2,5 heures)

Lorsque la batterie est faible, que le voyant d'alimentation clignote en rouge ou que l'appareil s'arrête de fonctionner avec un clignotement vert pendant 5s, veuillez recharger la batterie à temps.

Lorsque la puissance de la batterie est trop faible, l'appareil dispose d'une protection automatique contre les coupures de courant. Si vous appuyez sur le bouton d'alimentation, l'appareil ne fonctionne pas, le voyant d'alimentation clignote en rouge, vous devez charger la batterie ou remplacer la batterie complètement chargée.

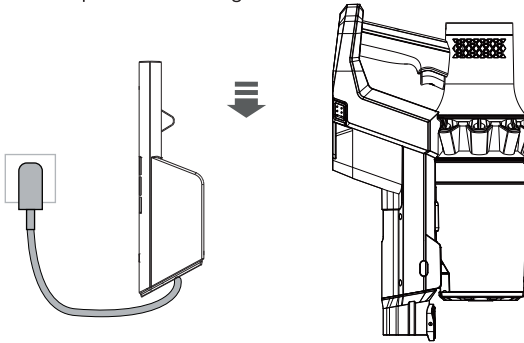

Chargement du port DC

Branchez l'adaptateur dans une prise électrique, connectez la pointe de sortie de l'adaptateur à la prise de charge de la batterie.

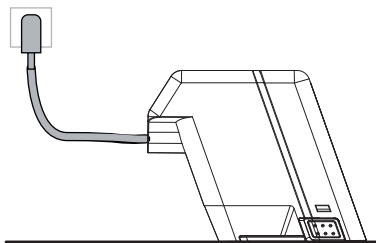

Attention :

1. Cette machine ne peut être chargée qu'avec l'adaptateur secteur fourni;
2. La machine ne peut pas fonctionner pendant le processus de chargement. A ce moment, en appuyant sur l'interrupteur d'alimentation, la machine ne fonctionne pas;

Utilisation du Produit

Utilisation du Moteur

Démarrer: appuyez sur le bouton d'alimentation pour démarrer la machine, il fonctionne avec le mode AUTO par défaut.

Modes de puissance: Il y a 3 niveaux de puissance d'aspiration au total, appuyez sur l'icône (MODE) sur le panneau d'affichage pour régler le niveau de puissance – Mode silencieux, mode automatique et mode puissant.

Eteindre: quand l'aspirateur est allumé, appuyez à nouveau sur le bouton d'alimentation pour éteindre la machine.

Note: L'interrupteur d'alimentation est un bouton jog qui doit simplement être activé / désactivé avec un simple tapotement.

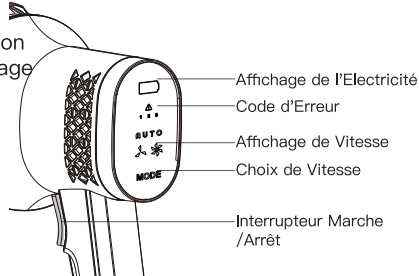

Note: Afin d'obtenir le meilleur effet de nettoyage, l'aspirateur s'ajustera automatiquement à l'engrenage fort pendant 3 secondes après avoir appuyé sur le bouton d'arrêt. C'est normal. Soyez assuré de l'utiliser.

Utilisation de Pièces Jointes

L'embout d'aspiration souhaité peut être utilisé en le connectant au porte-embout d'aspiration. Le tube de rallonge en métal peut être utilisé de manière sélective en fonction de l'environnement réel.

Utilisation de la Brosse Electrique

La brosse électrique peut être utilisée pour nettoyer les sols durs, les carreaux de sol ou les moquettes à poil court. Il est recommandé d'utiliser un tube de rallonge en métal pour une meilleure expérience.(figure 1)

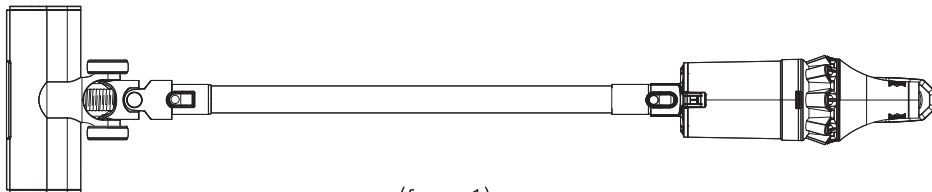

(figure 1)

Utilisation du Produit

Utilisation de la Brosse Long et Plat

Insérez la brosse plat et long dans le porte-embout et fixez-le pour l'utilisation.

La brosse plat et long peut être utilisé pour nettoyer les plafonds, les étagères, les claviers d'ordinateur et les espaces étroits difficiles à nettoyer, etc.

(figure 2)

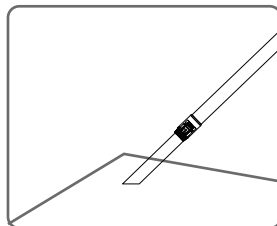

(figure 2)

Utilisation de la Brosse Ronde

Insérez la brosse ronde dans le support d'aspiration et fixez-le pour utilisation.

1. Directement connecté au moteur, la brosse ronde peut être utilisé pour nettoyer le bureau, le meuble, le canapé, le tapis à poil court, etc.(figure 3)
2. Fixé sur le tube de rallonge en métal, la brosse ronde peut être utilisée pour nettoyer les endroits hauts tels que le plafond, les rideaux, etc. (figure 4)

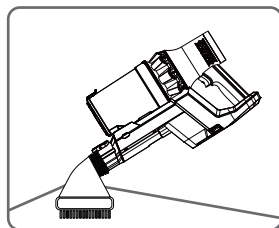

(figure 3)

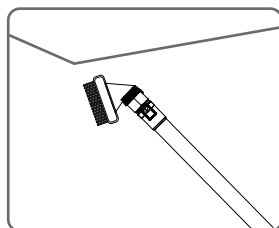
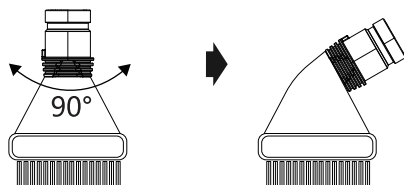

(figure 4)

Démontage et Maintenance

Bac à poussière et filtre

Détacher le bac à poussière

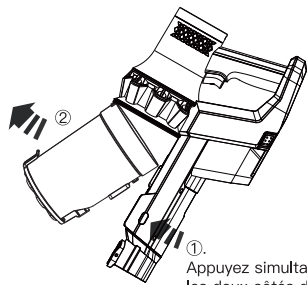

① Appuyez simultanément sur les deux côtés du bouton de dégagement du bac à poussière.

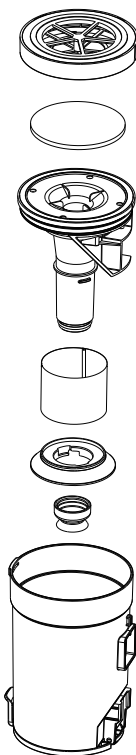

Nettoyer le filtre

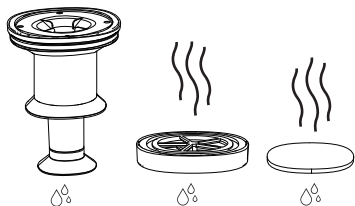
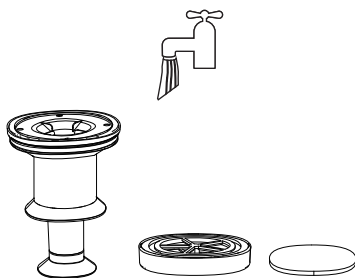

Note: Après avoir lavé le filtre HEPA et l'éponge de filtre, veuillez les sécher avant utilisation. (Ne les exposez pas au soleil)

Démontage et Maintenance

Installation des Composants du Filtre

1. Gardez le bloc de guidage d'air de l'ensemble filtre en acier inoxydable du même côté que l'entrée du bac à poussière, et installez le filtre en acier inoxydable dans le bac à poussière par le haut. Notez que la limite de baïonnette doit être alignée avec la barre de limite du bac à poussière.
2. Placez l'éponge de filtre au fond du couvercle HEPA. Et notez que l'éponge de filtre doit être complètement fixée avec les 5 bosses. Sinon, l'effet de filtrage sera affecté.

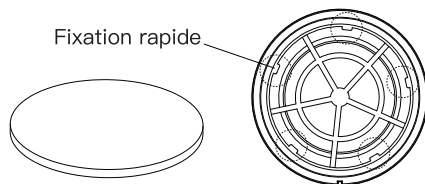
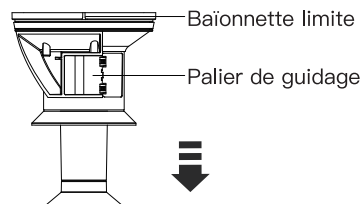

3. Gardez l'assemblage HEPA avec le câble orienté vers le haut et placez l'assemblage HEPA dans le bac à poussière par le haut. Veuillez noter que la limite de baïonnette de l'assemblage HEPA doit être alignée avec la barre de limite du réservoir à poussière.

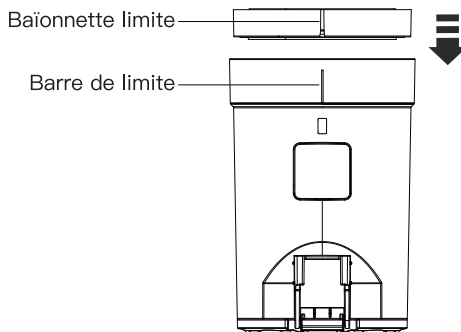
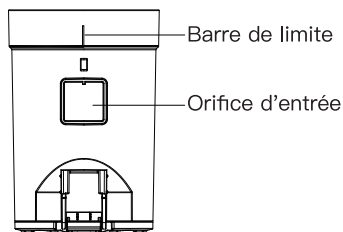

Installation du Bac à Poussière

1. Enclenchez le bac à poussière dans le moteur. Veuillez noter que les clichés doivent être en place.
2. Poussez le fond du bac à poussière dans la direction indiquée sur l'image, jusqu'à ce que vous entendiez un dé clic.

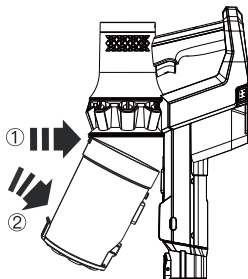

Démontage et Maintenance

Le Brosse Electronique et la Brosse à Rouleau

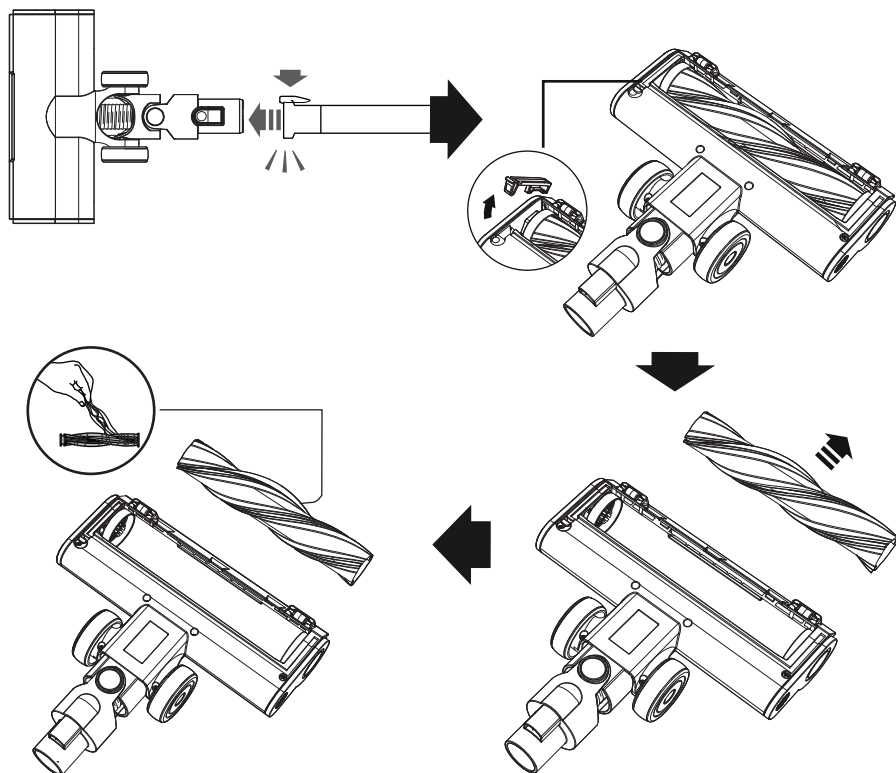

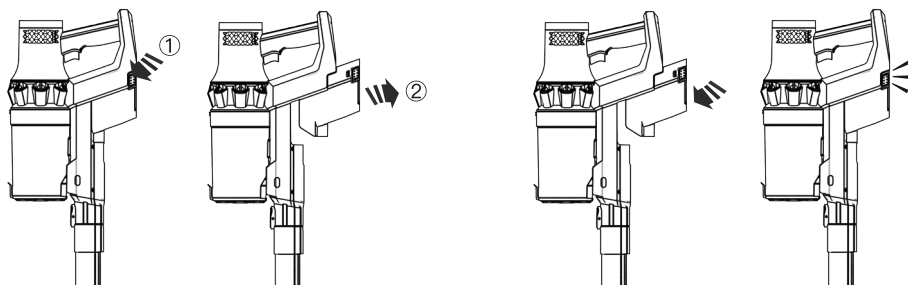

Retirez la batterie: appuyez simultanément sur les boutons de libération de la batterie des deux côtés. Saisir la batterie et la retirer en même temps.

Installer la batterie: alignez le logement de la batterie avec le logement de la carte, Appuyez sur le bas pour glisser dans le logement de la batterie jusqu'à ce qu'il s'enclenche fermement.



Dépannage

Phénomène de dysfonctionnement	Raison	Solution
Le ventilateur ne fonctionne pas	La batterie n'est pas installée	Installez la batterie correctement
	La batterie n'a pas d'électricité	Chargez l'aspirateur
L'aspiration diminue	Le bac à poussière et le filtre HEPA ne sont pas bien installés	Installez le bac à poussière et le filtre HEPA correctement
	Le filtre HEPA est utilisé pendant longtemps	Remplacez le filtre HEPA
	Le bac à poussière est plein de poussière	Videz les ordures dans le bac à poussière
	Le bac à poussière est plein de poussière	Nettoyez ou remplacez le filtre du bac à poussière
	L'obstruction se produit dans le tuyau d'admission d'air ou dans la brosse à rouleau	Nettoyez la poubelle à l'intérieur de la tête du balai
L'indicateur de charge ne s'allume pas pendant la charge	La borne de charge n'est pas complètement insérée dans la borne DC	Insérez complètement le terminal de chargement dans le port de chargement
Temps d'utilisation insuffisant	Temps de charge insuffisant	Chargez complètement la batterie conformément aux instructions de la section de charge
	Viellissement de la batterie	La batterie est un produit à perte et doit être remplacée au point de service désigné
La brosse à rouler s'arrête	Inhalation de corps étranger surdimensionné	Nettoyez la brosse à rouleau et redémarrer la machine
	La brosse à rouleau est empêtrée dans l'excès de fibres	
Code d'erreur  1	Le blocage de la brosse	Effacez les enroulements du balai
		Assurez-vous que la brosse et le tube d'extension en métal sont bien assemblés
Code d'erreur  1 2 3	Court-circuit de la brosse	Veillez vous rendre au point de réparation désigné pour remplacer l'aspirateur ou le renvoyer pour réparation
Code d'erreur  2	Ventilateur défectueux	Vérifiez si le port d'aspiration est bloqué et éliminez la congestion
		Si le moteur est chaud, éteignez-le et attendez un moment
La sortie d'air est chaude	Filtre bloqué	Nettoyez le bac à poussière et le filtre HEPA
Le balai ne libère pas d'eau	Manque d'eau dans le réservoir	Veillez ajouter de l'eau ponctuellement
	Le trou de sortie du réservoir d'eau est obstrué	Vérifiez les trous d'eau et desserrez-les avec un cure-dent ou un autre objet fin.

Veillez vérifier les points ci-dessus avant de contacter le service de maintenance.

Remarque : si le cordon d'alimentation est endommagé et que des outils spéciaux sont nécessaires, ils doivent être remplacés dans le centre de service indiqué par le fabricant.

Si vous avez besoin d'acheter des consommables (filtres HEPA, etc.)

contacter le service clientèle.

Paramètre

Tension nominale	28.8V
Puissance nominale	380W
Courant d'entrée nominal	1A
Adaptateur d'entrée nominale	100-240V~50/60Hz
Sortie nominale de l'adaptateur	34.2V
Durée de charge	2-2.5h

Composizione del Prodotto-----	1
Installazione degli Accessori-----	2-3
Ricarica della Batteria-----	4
Uso del Prodotto-----	5-6
Smontaggio e Manutenzione-----	7-9
Risoluzione dei Problemi-----	10
Parametri -----	11

Composizione del Prodotto

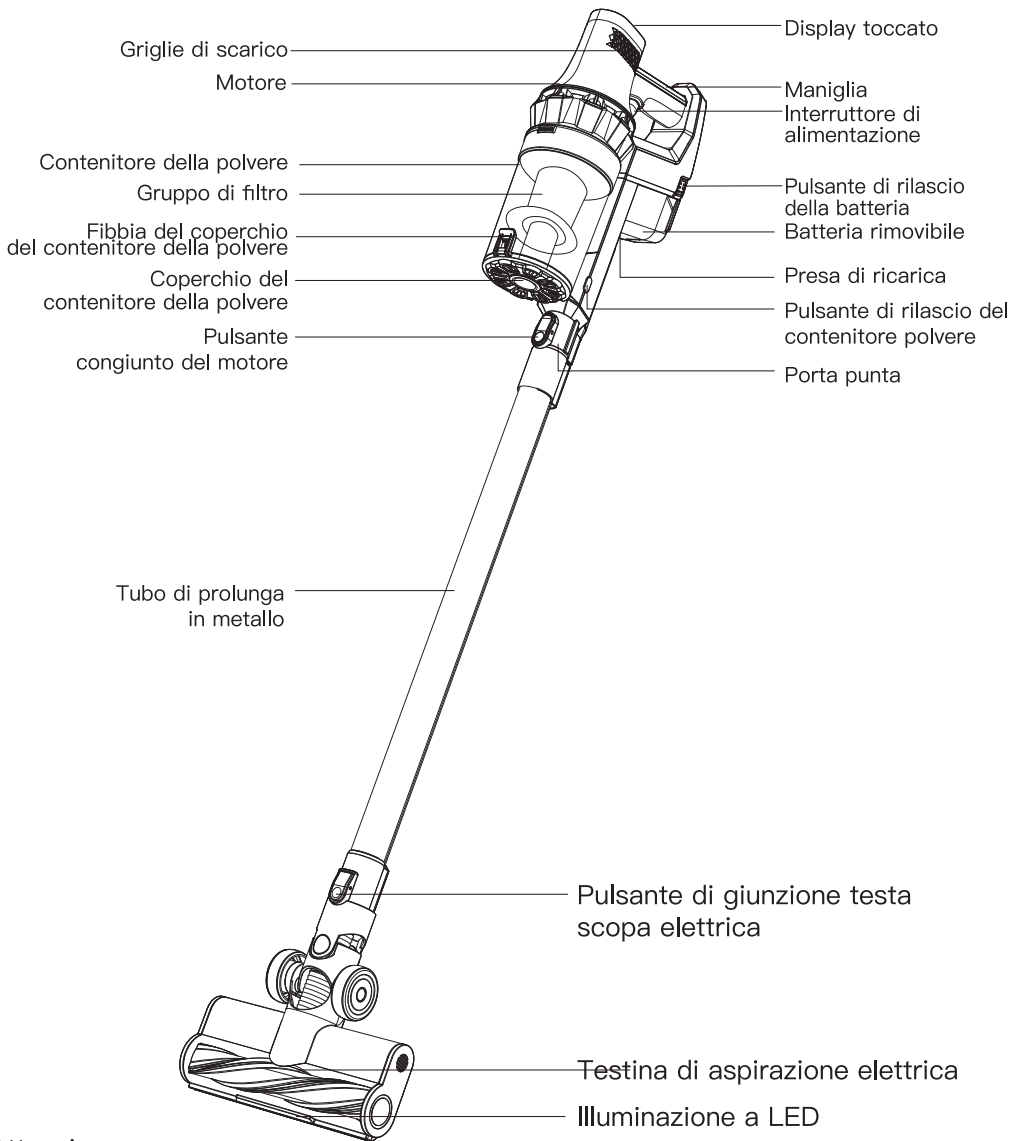

! Attenzione:

1. Il gruppo filtro centrale deve essere asciugato se viene lavato prima di poter essere assemblato per l'uso normale.
2. Il gruppo filtro centrale può essere lavato. Per prestazioni di pulizia ottimali, scaricare la polvere e pulire il gruppo filtro centrale in tempo. Pulire il gruppo filtro centrale circa ogni 10 utilizzi. Tuttavia, al fine di garantire le migliori prestazioni della macchina, si consiglia di sostituire il gruppo filtro ogni 3-6 mesi in base all'utilizzo della macchina.

Installazione degli Accessori

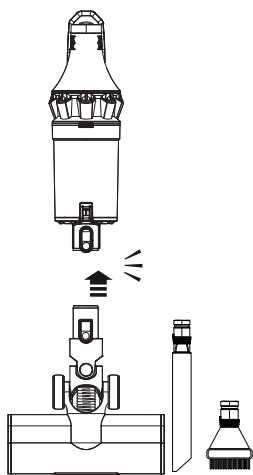
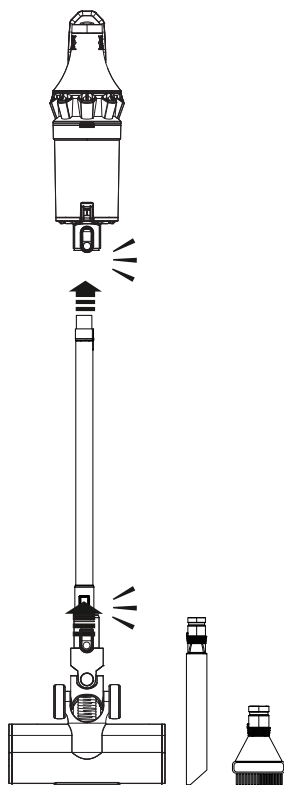

Installazione degli Accessori

Installazione del supporto di ricarica a parete:

Metodo 1: installazione dell'autoadesivo

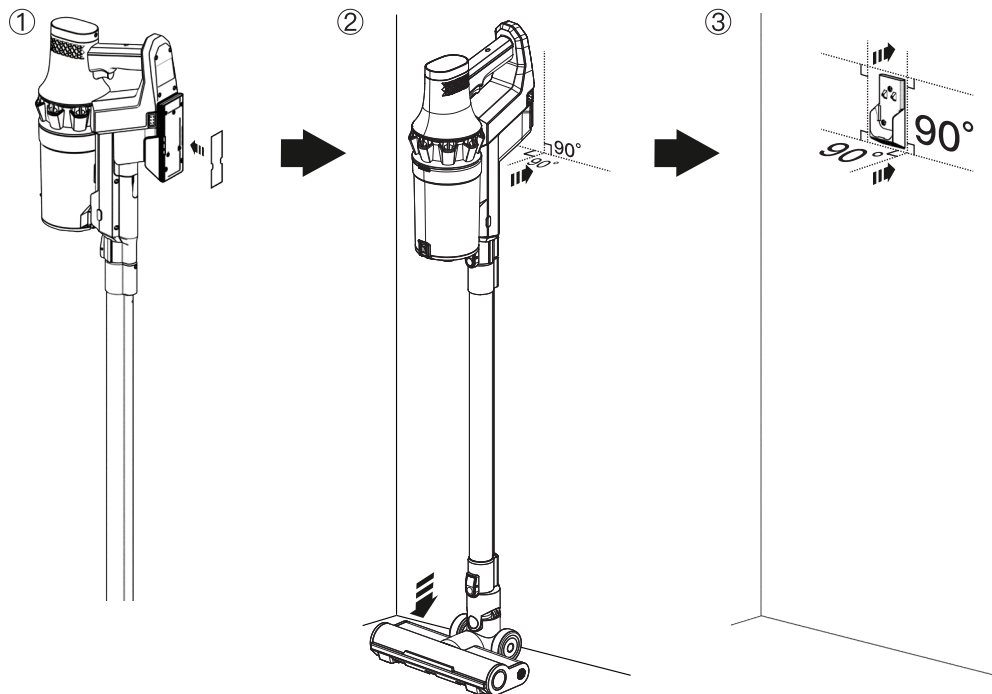

Metodo 2: installazione a vite

1. Inserisci 3 viti in base alla posizione del foro dell'adesivo di allineamento;
2. Inserire il tubo di espansione in plastica nel foro della vite;
3. Allineare il gancio con i fori delle viti, quindi installare e stringere le viti.

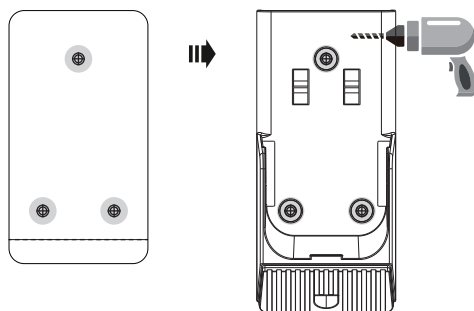

Ricarica della Batteria

Ricarica a parete

Fissare il supporto di ricarica alla parete, collegare l'adattatore di alimentazione al supporto di ricarica e appendere il motore sul supporto di ricarica per caricare.

L'indicatore di alimentazione lampeggiare a spirazione (lampeggia lentamente) in arancione durante la carica.

Quando la batteria è completamente carica, l'indicatore di alimentazione è sempre in verde. (Il tempo di ricarica completo è di 2,5 ore)

Quando la carica della batteria è bassa, l'indicatore di alimentazione lampeggia in rosso o lampeggia in verde per 5 secondi all'avvio e smette di funzionare. Si prega di ricaricare la batteria tempestivo.

Quando la carica della batteria è troppo bassa, la macchina si spegne automaticamente per proteggere la batteria. In questo momento, preme il pulsante di accensione e la macchina non funziona.

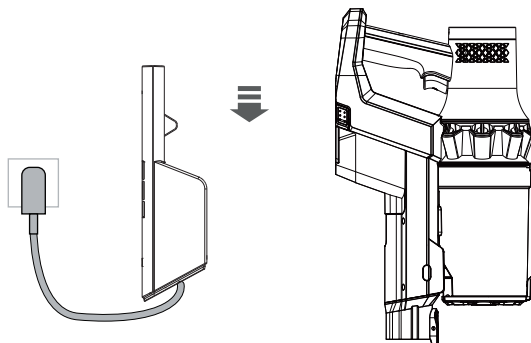

Ricarica porta DC

Inserire l'adattatore di alimentazione in una presa elettrica, collegare la punta di uscita dell'adattatore alla presa di ricarica della batteria.

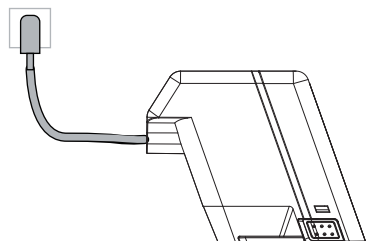

Attenzione:

1. Questa macchina può essere caricata solo con l'alimentatore in dotazione;
2. La macchina non può funzionare durante il processo di ricarica. Durante la ricarica, premendo l'interruttore di alimentazione, la macchina non funziona;

Uso del Prodotto

Uso del motore

Avviare: premere il pulsante di accensione per avviare la macchina, funziona in modalità AUTO per impostazione predefinita.

Modalità di potenza: Ci sono 3 livelli di potenza di aspirazione in totale, premere l'icona (MODE) sul pannello del display alla fine dell'unità principale per regolare il livello di potenza – Modalità silenziosa, modalità automatica e modalità potente.

Spegnimento: Nello stato di accensione, premere di nuovo il pulsante di accensione per spegnere la macchina.

Nota: l'interruttore di alimentazione è un pulsante jog che con un solo tocco accende / spegne la macchina.

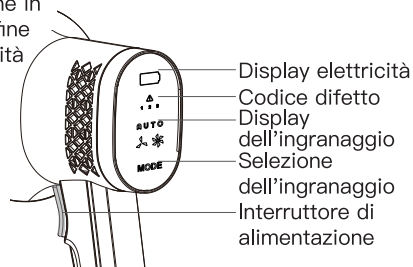

Nota: Per ottenere il miglior effetto di pulizia, l'aspirapolvere si regolerà automaticamente sulla modalità forte per 3 secondi dopo aver premuto il pulsante di spegnimento. Questo è un fenomeno normale, ti assicuriamo di usarlo.

Uso degli allegati

La punta di aspirazione desiderata può essere utilizzata collegandola al supporto della punta di aspirazione. Il tubo di prolunga in metallo può essere utilizzato in modo selettivo a seconda dell'ambiente.

L'uso della spazzola elettrica per pavimenti

La spazzola elettrica per pavimenti può essere utilizzata per pulire pavimenti duri, piastrelle o tappeti a pelo corto. Si consiglia di utilizzare un tubo di prolunga in metallo per un'esperienza migliore. (Figura 1)

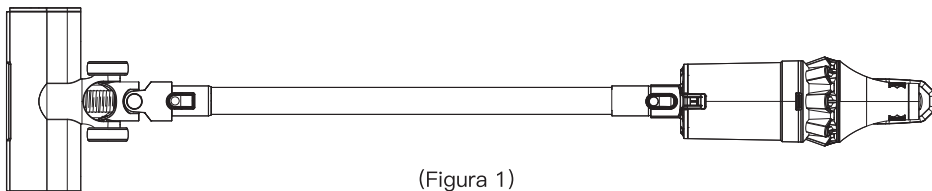

(Figura 1)

Uso del Prodotto

Uso della testina di aspirazione lunga-piatta

Inserire la testina di aspirazione lunga-piatta nel relativo supporto e fissarla per l'uso.

La testina di aspirazione lunga-piatta può essere utilizzata per pulire soffitti, librerie, tastiere di computer e spazi ristretti che non sono facili da pulire, ecc. (Immagine 2)

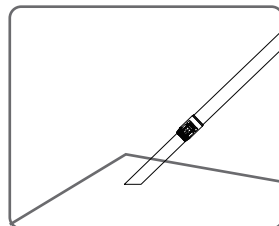

(Immagine 2)

Uso della testina di aspirazione tonda

Inserire la testina di aspirazione tonda nel supporto della punta di aspirazione e fissarla per l'uso.

1. Direttamente collegata al motore, la testina di aspirazione tonda può essere utilizzata per pulire il tavolo, l'armadio, il divano, il tappeto a pelo corto e così via. (Immagine 3)
2. Attaccata al tubo di prolunga in metallo, la testina di aspirazione tonda può essere utilizzata per pulire luoghi alti come il soffitto, le tende, ecc. (Immagine 4)

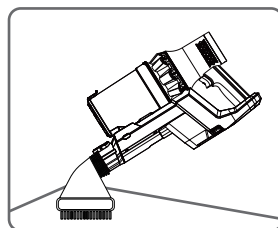

(Immagine 3)

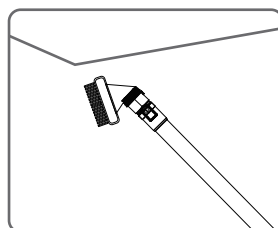
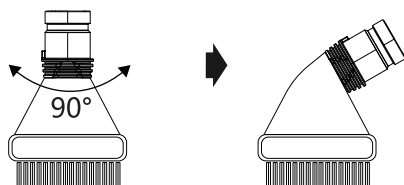

(Immagine 4)

Smontaggio e Manutenzione

Contenitore della polvere e gruppo filtro

Staccare il contenitore della polvere

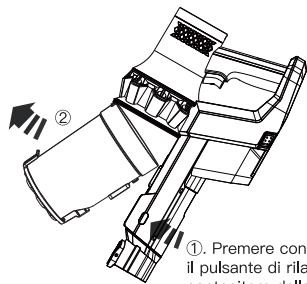

①. Premere contemporaneamente il pulsante di rilascio del contenitore della polvere su entrambi i lati.

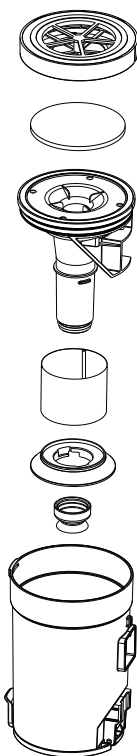

Gruppo filtro pulito

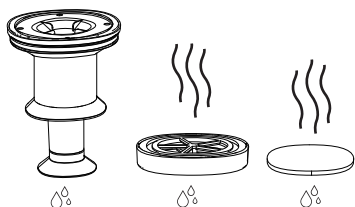
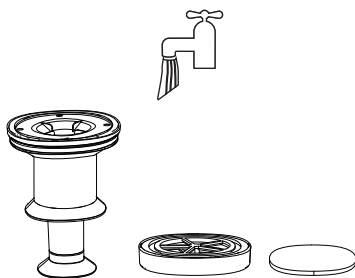

Nota: dopo aver lavato il filtro HEPA e la spugna del filtro, asciugarli prima dell'uso.
(Non esporli al sole)

Smontaggio e Manutenzione

Installazione dei componenti del filtro

1. Mantenere il blocco di guida dell'aria del gruppo filtro in acciaio inossidabile sullo stesso lato dell'ingresso del contenitore della polvere e installare il gruppo filtro in acciaio inossidabile nel contenitore della polvere dalla parte superiore del contenitore. Notare che la baionetta limite deve essere allineata con la barra limite del contenitore della polvere;

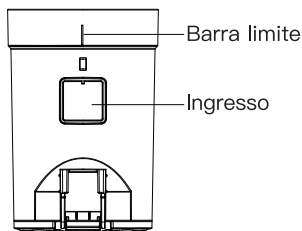
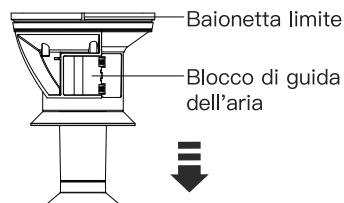

2. Inserire la spugna del filtro nella parte inferiore del coperchio HEPA. Notare che la spugna del filtro deve essere completamente fissata con le 5 protuberanze. Altrimenti influirà sull'effetto di filtro.

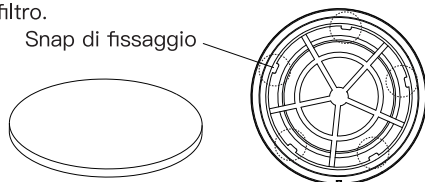

3. Tenere il gruppo HEPA con la fune rivolta verso l'alto e inserire il gruppo HEPA nel contenitore della polvere dalla parte superiore. Notare che la baionetta limite del gruppo HEPA deve essere allineata con la barra limite del contenitore della polvere.

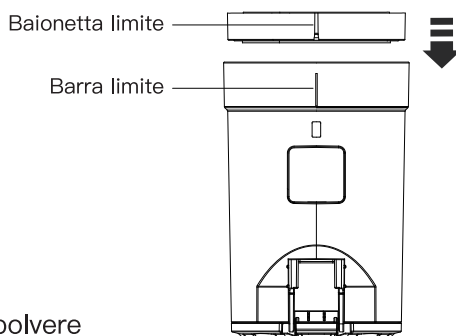

Installazione del contenitore della polvere

1. Inserire il contenitore della polvere nel motore. Si noti che gli snap devono trovarsi in posizione.
2. Spingere la parte inferiore del contenitore della polvere nella direzione mostrata nell'immagine, fino a quando non si sente un clic.

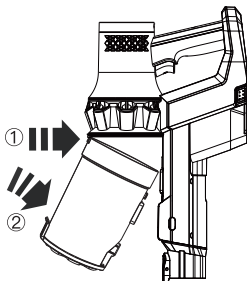

Smontaggio e Manutenzione

La scopa per pavimenti e la spazzola a rullo

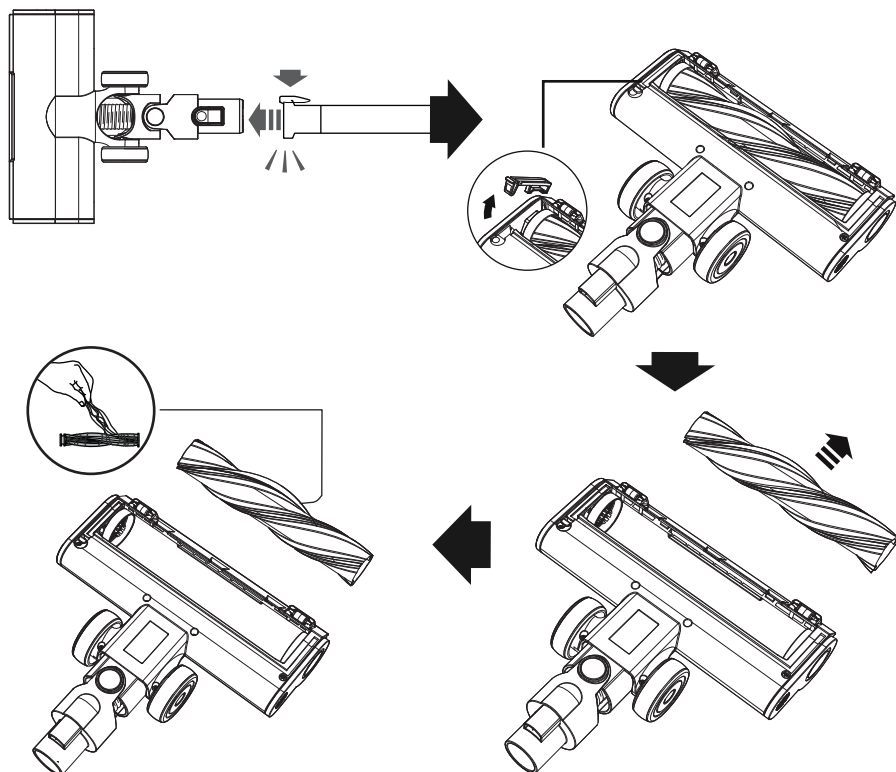



Smontaggio della batteria

Rimuovere la batteria: Premere contemporaneamente i pulsanti di rilascio della batteria su entrambi i lati, e afferrare la batteria ed estrarla contemporaneamente.

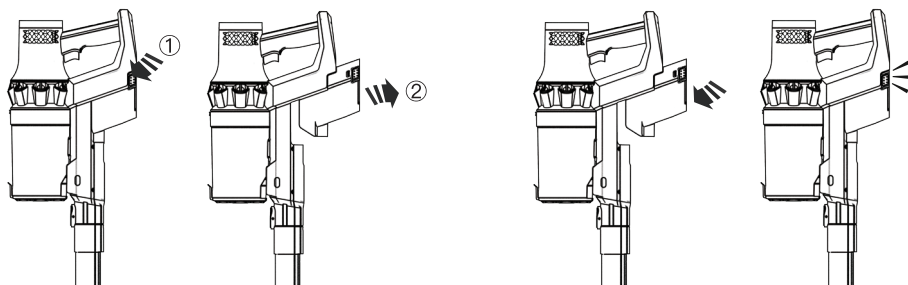
Installare la batteria: Allineare lo slot della batteria con lo slot della scheda, premere la parte inferiore per farla scorrere nella fessura della batteria fino a quando non scatta in posizione.



Risoluzione dei Problemi

Fenomeno di guasto	Motivo	Soluzione
La ventola non funziona	La batteria non è installata	Installare la batteria correttamente
	La batteria non ha elettricità	Caricare l'aspirapolvere
Die Saugleistung nimmt ab	Il contenitore della polvere e il filtro HEPA non sono installati correttamente	Installare correttamente il contenitore della polvere e il filtro HEPA
	Il filtro HEPA viene utilizzato per molto tempo	Sostituire il filtro HEPA
	Il contenitore della polvere è pieno di polvere	Rimuovere lo sporco dal contenitore della polvere
	Il filtro del contenitore della polvere è pieno di polvere	Pulire o sostituire il filtro del contenitore della polvere
	L'ostruzione si verifica nel tubo di ingresso dell'aria o nella spazzola a rullo	Pulire i rifiuti nella testina di aspirazione
L'indicatore di ricarica non si illumina durante la ricarica	Il terminale di ricarica non è completamente inserito nel terminale DC	Inserire il terminale di ricarica completamente nella porta di ricarica
Tempo di utilizzo insufficiente	Tempo di ricarica insufficiente	Caricare completamente la batteria secondo le istruzioni nella sezione di ricarica
	Invecchiamento della batteria	La batteria è un prodotto con perdite e deve essere sostituita nel punto di assistenza designato
La spazzola a rullo si arresta	Inalazione di corpo estraneo sovradimensionato	Pulire la spazzola a rullo e riavviare la macchina
	La spazzola a rullo è intrecciata con fibra in eccesso	
Codice errore  1	Il blocco della testina di aspirazione elettrica	Elimina gli avvolgimenti della testina
		Accertarsi che la testina di aspirazione elettrica ed il tubo di prolunga in metallo siano montati saldamente
Codice errore  1 2 3	Cortocircuito testina di aspirazione elettrica	Andare al punto di riparazione designato per sostituire la testina o restituirla per la riparazione
Codice errore  2	Ventola anormale	Controllare se l'attacco di aspirazione è bloccato e ripulire la congestione
		Se il motore è caldo, spegnerlo e attendere qualche istante
L'uscita dell'aria è calda	Gruppo filtro bloccato	Pulire il contenitore della polvere e il filtro HEPA
Il mocio non rilascia acqua	Carenza dell'acqua del serbatoio	Si prega di aggiungere acqua puntualmente
	Foro di uscita del serbatoio dell'acqua è intasato	Controllare i fori dell'acqua e allentarli con uno stuzzicadenti o altri oggetti sottili.

Si prega di controllare i punti precedenti prima di incaricare il reparto di manutenzione.

Nota: se il cavo di alimentazione è danneggiato e sono necessari strumenti speciali, questi devono essere sostituiti presso il punto di assistenza designato dal produttore.

Se è necessario sostituire materiali che si consumano (filtro HEPA, ecc.), Contattare l'assistenza clienti.

Parametri

Voltaggio nominale	28.8V
Potenza nominale	380W
Corrente di ingresso nominale	1A
Ingresso nominale adattatore	100-240V~50/60Hz
Uscita nominale adattatore	34.2V
Tempo di carica	2-2.5h

Composición del producto	1
Instalación de accesorios.....	2-3
Carga del motor.....	4
Uso del producto.....	5-6
Desmontaje y mantenimiento.....	7-9
Resolución de problemas.....	10
Parámetro.....	11

Composición del producto

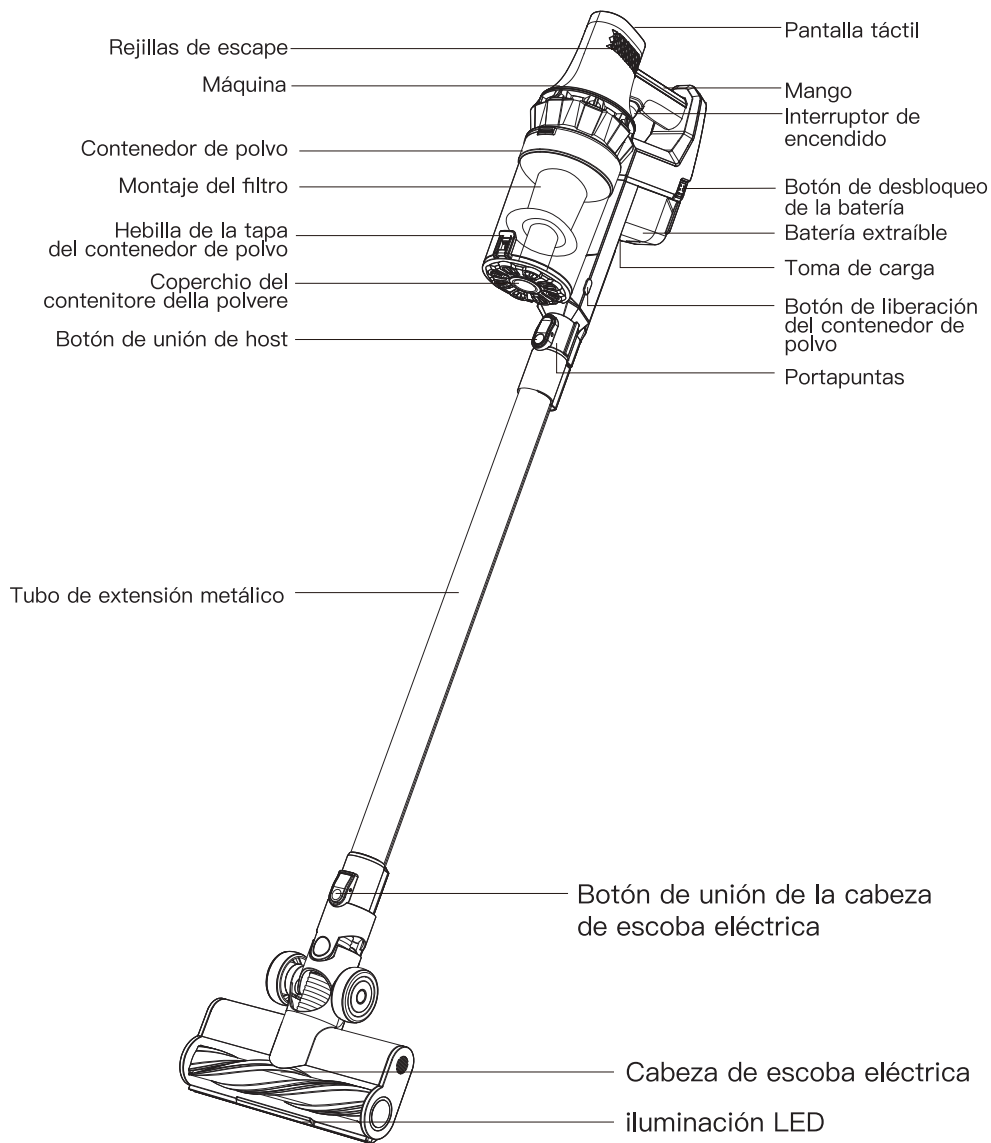

⚠ Atención:

1. El conjunto del filtro central debe secarse si se lava antes de que pueda ensamblarse para su uso normal.
2. El conjunto del filtro central se puede lavar. Para un rendimiento óptimo de limpieza, por favor vierta la basura y limpie el conjunto del filtro central a tiempo. Por favor, limpie el conjunto del filtro central después de aproximadamente 10 veces su uso. Sin embargo, para asegurar el mejor rendimiento de la máquina, se recomienda reemplazar el conjunto del filtro cada 3-6 meses según el uso de la máquina.

Instalación de accesorios

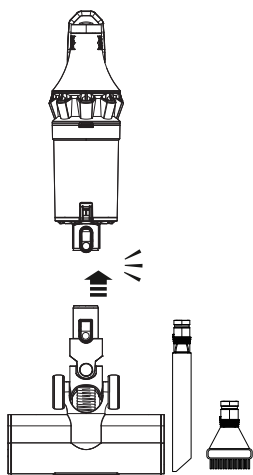
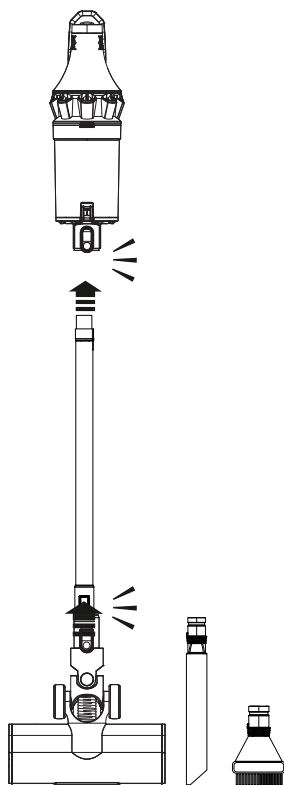

Instalación de accesorios

Instalación del soporte de cargador en la pared:

Método 1: instalación de la etiqueta

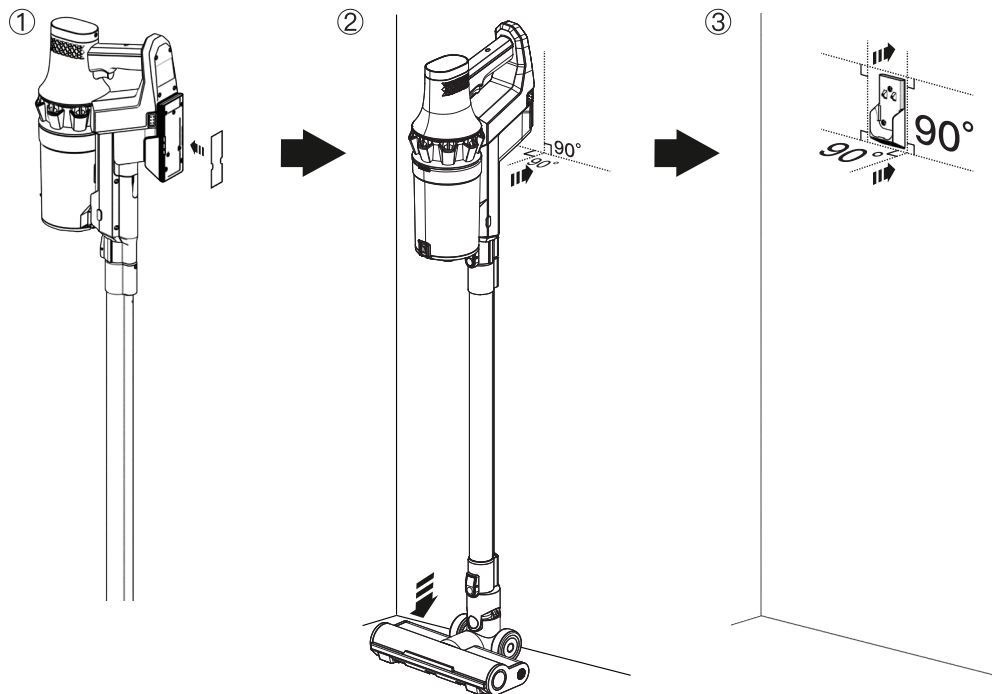

Método 2: instalación de tornillo

1. Taladre 3 tornillos de acuerdo con la posición del orificio de la etiqueta de alineación;
2. Inserte el tubo de expansión de plástico en el orificio del tornillo;
3. Alinee el colgador con los orificios de los tornillos y, a continuación, instale y apriete los tornillos.

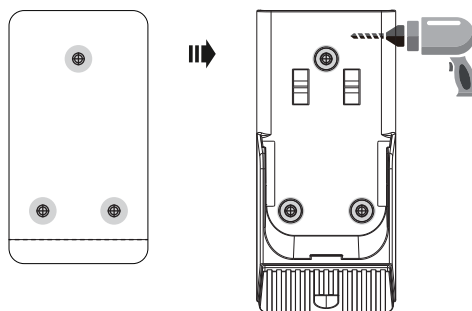

Carga del motor

Carga en pared

Fije el soporte de carga a la pared, conecte el adaptador de corriente al soporte de carga y cuelgue el motor en el soporte de carga para cargarlo.

Durante la carga, la luz indicadora parpadea en naranja.

Cuando está completamente cargado, la luz indicadora es verde y siempre está encendida. (2,5 horas para la carga completa.)

Cuando la potencia de la batería está baja, el indicador parpadea en rojo. O el indicador parpadea en verde durante 5 segundos después de que la máquina se pone en marcha y finalmente deja de funcionar. En este caso, por favor, cárguela a tiempo.

Cuando la potencia de la batería está demasiado baja, la máquina se cortará automáticamente para proteger la batería. Entonces la máquina no funcionará cuando se presione la tecla "ON" y la luz indicadora parpadeará en rojo. Por lo tanto, es necesario cargar la batería inmediatamente o reemplazarla por una batería completamente cargada.

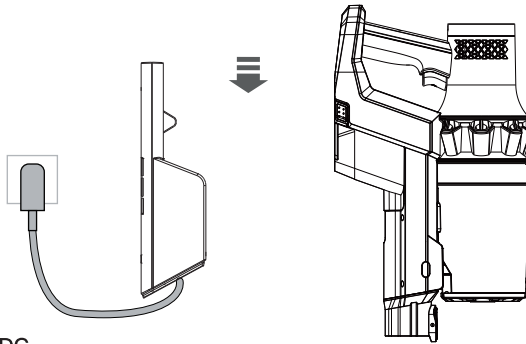

Puerto de carga DC

Enchufe el adaptador de corriente a una toma de corriente, conecte la punta de salida del adaptador a la toma de carga de la batería.

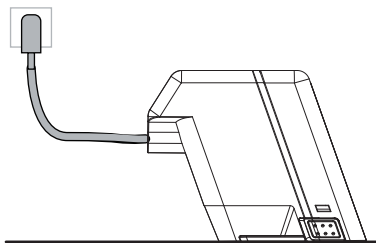

Atención:

1. Esta máquina sólo se puede cargar con el adaptador de corriente suministrado;
2. La máquina no puede funcionar durante el proceso de carga. En este momento, al presionar el interruptor de encendido, la máquina no funciona;

Uso del producto

Uso del motor

Inicio: Presione el botón de encendido para iniciar la máquina, funciona en modo AUTO de forma predeterminada.

NIVELES DE SUCCIÓN: Modo de potencia: hay un total de 3 niveles de potencia de succión, presione el ícono (MODE) en el panel de la pantalla al final de la unidad principal para ajustar el nivel de potencia: modo silencioso, modo automático y modo potente.

Apagado: en el estado de encendido, presione el botón de encendido nuevamente para apagar la máquina.

Nota: El interruptor de encendido es un botón de arranque que sólo necesita encenderse/apagarse con un solo toque.

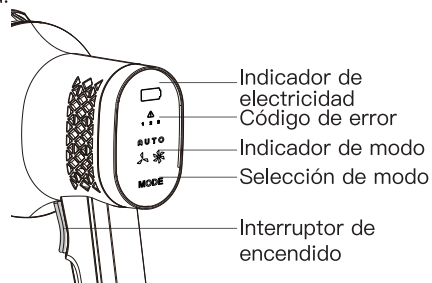

Nota: Para lograr el mejor efecto de limpieza, la aspiradora se ajustará automáticamente al modo fuerte durante 3 segundos después de presionar el botón de apagado. Este es un fenómeno normal, asegúrese de usarlo.

Uso de accesorios

La punta de succión deseada se puede utilizar conectándola al soporte de la punta de succión. El tubo de extensión metálico se puede utilizar de forma selectiva en función del entorno real.

Uso de la escoba eléctrica de suelo

La escoba eléctrica de suelo se puede utilizar para limpiar suelos duros, baldosas o alfombras de pelo corto. Se recomienda utilizar un tubo de extensión metálico para una mejor experiencia. (imagen 1)

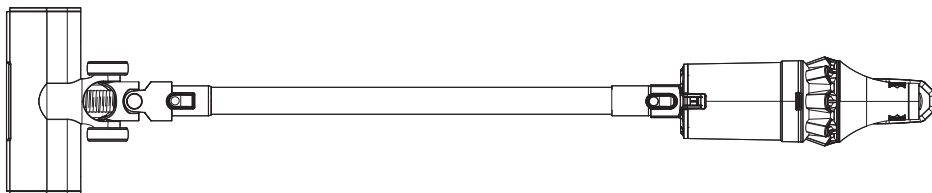

(imagen 1)

Uso del producto

Uso de la punta de succión plana y larga

Inserte la punta de succión plana y larga en el soporte de la punta de succión y fíjela para su uso.

La larga punta de succión plana se puede utilizar para limpiar techos, estanterías, teclados de ordenador y huecos estrechos que no son fáciles de limpiar, etc. (imagen 2)

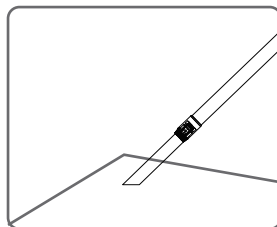

(imagen 2)

Uso de la punta de succión redonda

Inserte la punta de succión redonda en el soporte de la punta de succión y fíjela para su uso.

1. Conectada directamente al motor, la punta de succión redonda se puede utilizar para limpiar el escritorio, el gabinete, el sofá, la alfombra de pelo corto, etc. (imagen 3)
2. Fijado al tubo de extensión metálico, la punta de succión redonda se puede utilizar para limpiar lugares altos como el techo, cortinas, etc. (imagen 4)

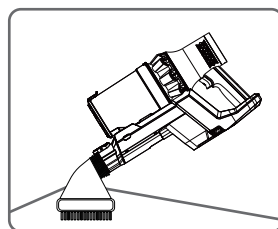

(imagen 3)

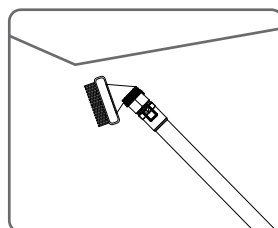
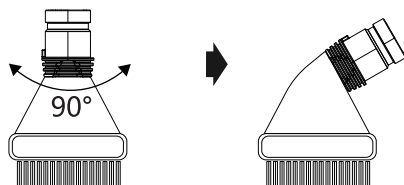

(imagen 4)

Desmontaje y mantenimiento

Contenedor de polvo y ensamblaje del filtro

Desmontar el contenedor de polvo

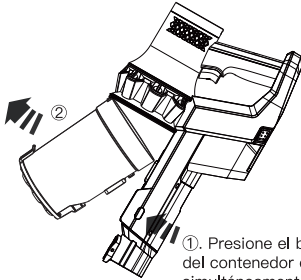

①. Presione el botón de liberación del contenedor de polvo simultáneamente en ambos lados.

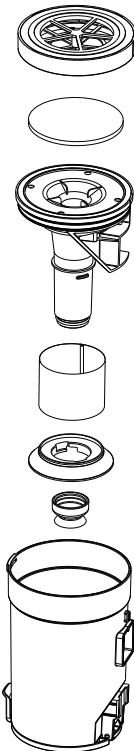

ensamblaje de filtro limpio

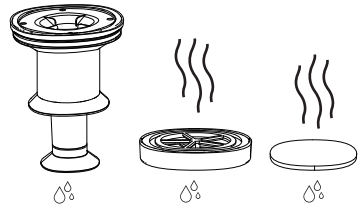
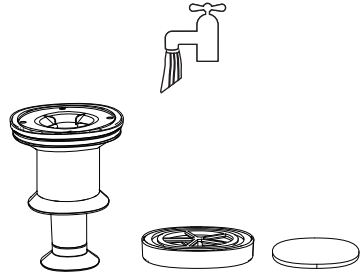

Nota: Después de lavar el filtro HEPA y la esponja filtro, por favor séquelos antes de usarlos.
(No los exponga al sol)

Desmontaje y mantenimiento

Instalación de los componentes del filtro

1. Mantenga el bloque guía de aire del conjunto del filtro de acero inoxidable en el mismo lado que la entrada del contenedor de polvo, e instale el conjunto del filtro de acero inoxidable en el contenedor de polvo desde la parte superior del contenedor de polvo. Tenga en cuenta que la bayoneta límite debe estar alineada con la barra límite del contenedor de polvo;

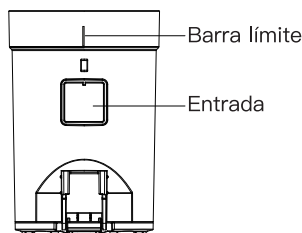
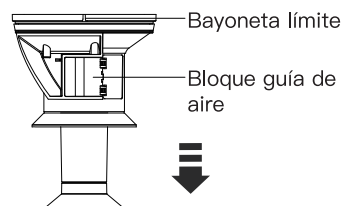

2. Coloque la esponja filtro en la parte inferior de la cubierta HEPA. Y tenga en cuenta que la esponja del filtro debe estar completamente fijada con los 5 baches. De lo contrario, afectará al efecto de filtrado.

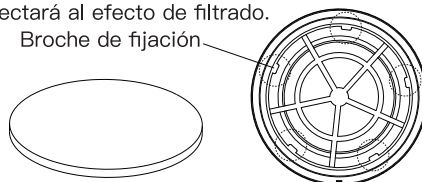

3. Mantén el ensamblaje HEPA con la cuerda hacia arriba, y coloca el ensamblaje HEPA en el contenedor de polvo desde la parte superior del contenedor de polvo. Se debe tener en cuenta que la bayoneta límite del conjunto HEPA debe estar alineada con la barra límite del contenedor de polvo.

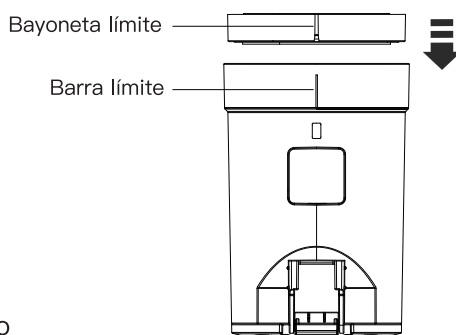

Instalación del contenedor de polvo

1. Encaje el contenedor de polvo en el motor. Tenga en cuenta que los broches de presión deben estar en el lugar.

2. Empuje el fondo del contenedor de polvo en la dirección mostrada en la imagen, hasta que oiga un clic.

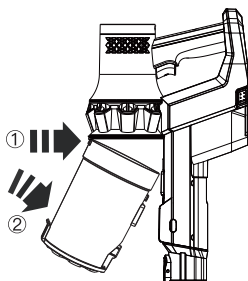

Desmontaje y mantenimiento

El cepillo del suelo y el cepillo de rodillo

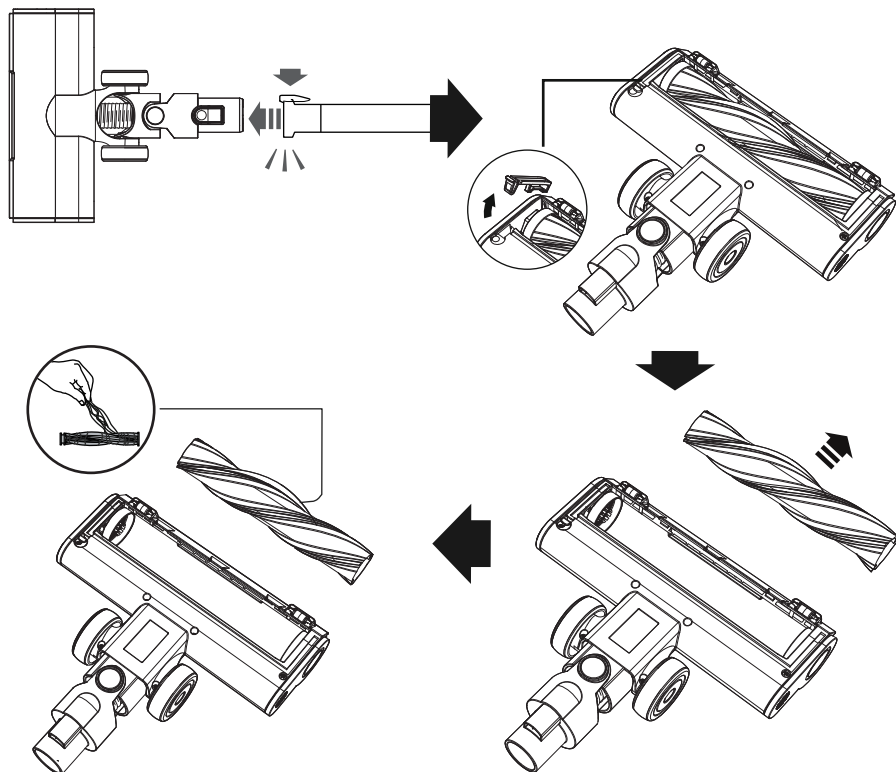



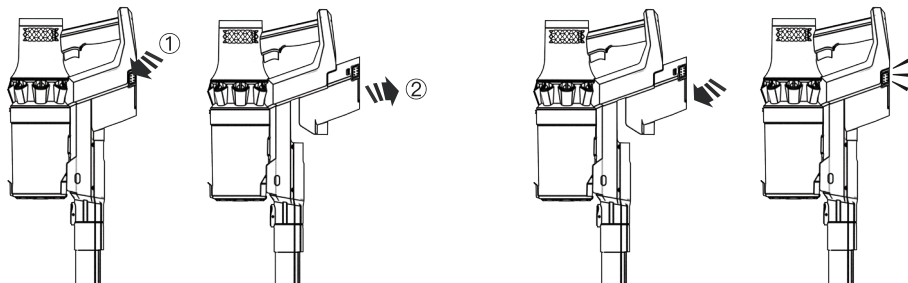

Instalación del contenedor de polvo

Extracción de la batería: presione los botones de liberación de la batería en ambos lados simultáneamente.

Instale la batería: alinee la ranura de la batería con la ranura de la tarjeta, Presione la parte inferior para deslizarlo en la ranura de la batería hasta que encaje en su lugar.



Resolución de problemas

Fenómeno de fallos	Razón	Solución
La ventilador no funciona	La batería no está instalada	Por favor, instale la batería correctamente
	La batería no tiene electricidad	Cargar la aspiradora
Debilitada la potencia del aspirador	El contenedor de polvo y el filtro HEPA no están bien instalados	Instalar correctamente el contenedor de polvo y el filtro HEPA
	El filtro HEPA ha sido utilizado durante mucho tiempo	Reemplazar el filtro HEPA
	El contenedor de polvo está lleno de polvo	Tirar la basura en el contenedor de polvo
	El filtro del contenedor de polvo está lleno de polvo	Limpie la basura dentro de la cabeza de la escoba
El indicador de carga no se enciende durante la carga	Ocurre un bloqueo en el tubo de entrada de aire o en el cepillo de rodillo	Inserte el terminal de carga completamente en el puerto de carga
	El terminal de carga no está completamente insertado en el terminal DC	Inserire il terminale di ricarica completamente nella porta di ricarica
Tiempo de uso insuficiente	Tiempo de carga insuficiente	Cargue completamente la batería de acuerdo con las instrucciones de la sección de carga
	Antigüedad de la batería	La batería es un producto con pérdidas y necesita ser reemplazada en el punto de servicio designado
Cepillo rodante se detiene	Aspiración de cuerpos extraños de gran tamaño	Limpiar el cepillo de rodillo y volver a arrancar la máquina
	El cepillo de rodillo está enredado con el exceso de fibra	
Código de error 1 	Bloqueo de la escoba del suelo	Despeje los enrollamientos de la escoba de suelo
		Asegúrese de que la escoba de piso y el tubo de extensión metálico estén bien ensamblados
Código de error 1  2  3	Cortocircuito de la escoba de suelo	Por favor, diríjase al punto de reparación designado para reemplazar la escoba de piso o devuélvala para su reparación
Código de error 2 	Ventilador anormal	Compruebe si el puerto de succión está bloqueado y limpie la congestión
		Si el motor está caliente, apáguelo y espere un rato
La salida de aire está caliente	Montaje del filtro bloqueado	Limpie el contenedor de polvo y el filtro HEPA
La fregona no suelta agua	Falta de agua en el tanque	Agregue agua puntualmente
	El orificio de salida del tanque de agua está obstruido	Revise los orificios de la salida de agua y aflójelos con un palillo u otro objeto delgado.

Por favor, compruebe los puntos anteriores antes de consultar con el departamento de mantenimiento.
 Nota: Si el cable de alimentación está dañado y se necesitan herramientas especiales, deben reemplazarse en el punto de servicio designado por el fabricante.
 Si necesita comprar consumibles (filtro HEPA, etc.), póngase en contacto con el servicio de atención al cliente.

Parámetros

Tensión nominal	28.8V
Potencia nominal	380W
Corriente nominal de entrada	1A
Entrada nominal del adaptador	100-240V~50/60Hz
Adaptador de salida nominal	34.2V
Tiempo de carga	2-2.5h

各部の名称	1
アクセサリ取り付け	2-3
充電方法	4
ご使用方法	5-6
部品の組み立てとお手入れの方法	7-9
トラブルシューティング	10
製品仕様	11

各部の名称

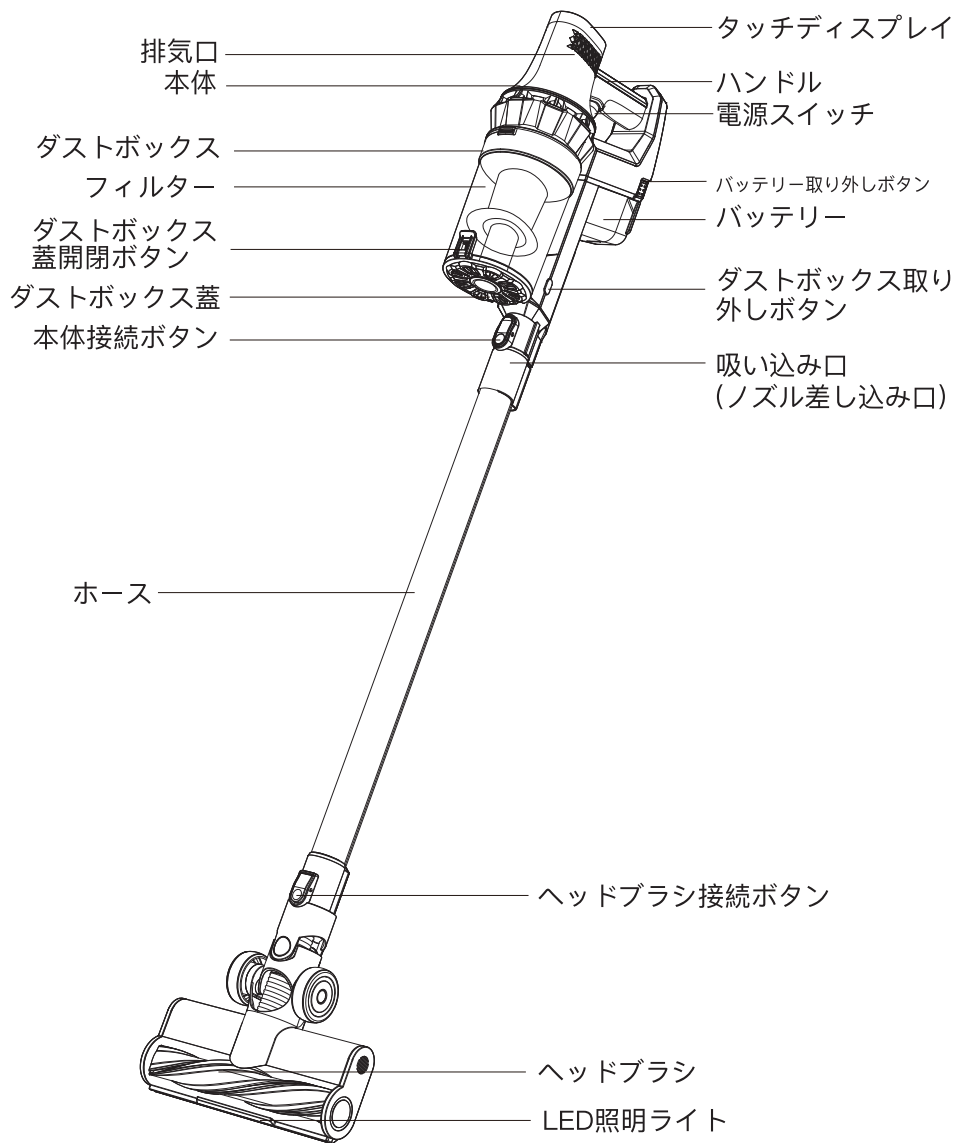

！ 注意点:

1. フィルターは手洗うことができますが、フィルター洗浄後、掃除機をご使用する際には、フィルターを完全に乾かしてからお使いください。
2. 製品を最適にご使用いただくためダストボックスのゴミは定期的にご捨ててください。約10回のご使用ごとに1度フィルターをお手入れしてください。また製品の性能を維持するため使用頻度により3～6か月に1度フィルターを新しいものにお取替えいただくことを推奨します。

アクセサリ取り付け

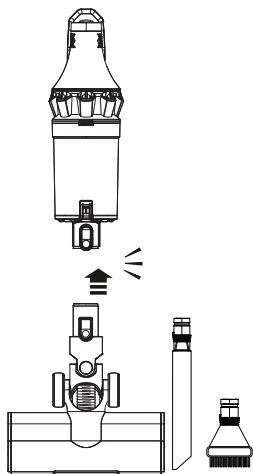
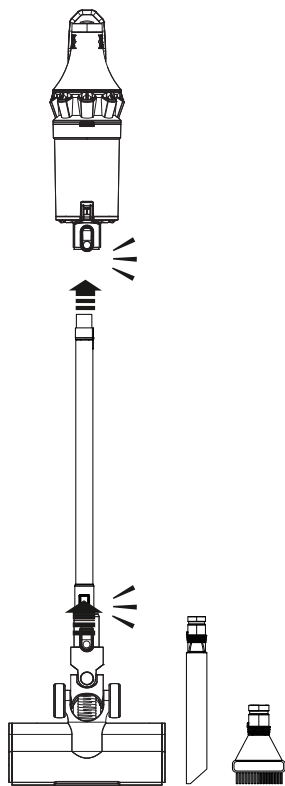

アクセサリ取り付け

壁掛け式充電スタンドの設置方法:

方法1: ステッカーの取り付け

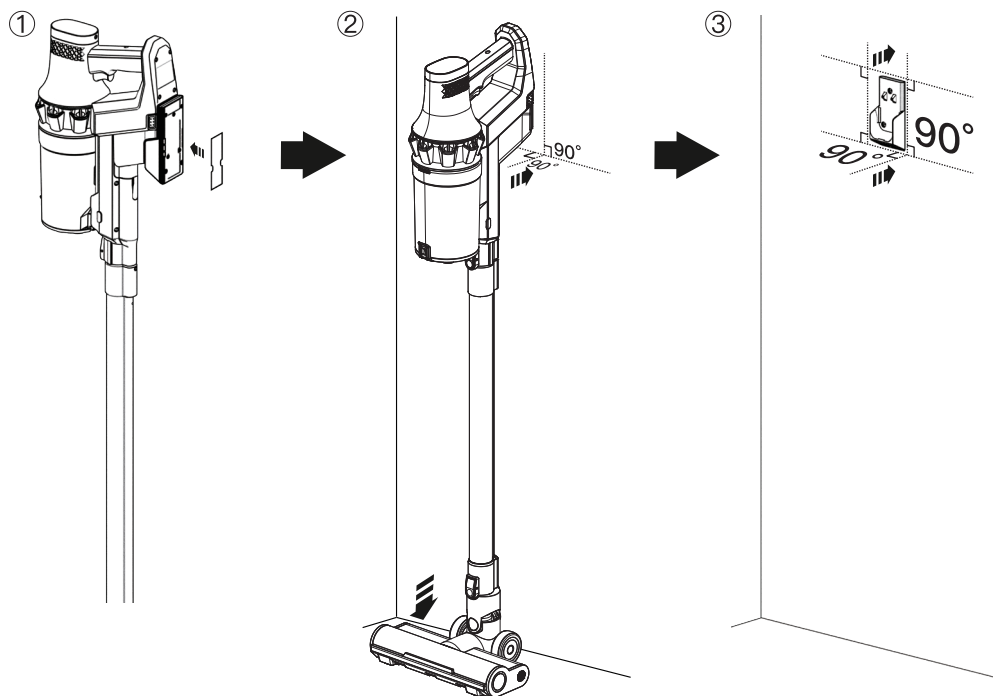

方法2: ネジの取り付け

1. 設置部分にステッカーを貼ります。ステッカーの印に合わせてプラスチック拡張管を入れるための穴を3か所あけてください。
2. 穴にプラスチック拡張管を挿入してください。
3. 壁掛けスタンドをネジ穴に合わせ上からネジでしっかりとめてください。

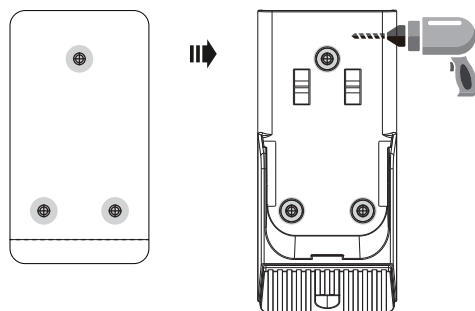

充電方法

壁掛け充電

壁に充電スタンドを設置した後、充電スタンドのサイドにある差込口に電源コードを接続し。

充電中は白い電源ランプが小刻みに点灯します。

充電中、バッテリーのインジケータライトがオレンジ色に点灯します。

→バッテリーが充電完了と、バッテリーのインジケータが緑色に点灯します。（フル充電までは約2.5時間がかかります）

→バッテリーの残量が少なくなると、バッテリーのインジケータが赤色に点灯するまたは起動した5秒ほど緑色に点滅し、動作を停止します。この場合は早めに充電してください。

→バッテリーの残量が低すぎる場合、バッテリーを保護するために、掃除機は自動的に電源をオフになります。この時、電源ボタンを押すと掃除機は動作せず、バッテリーのインジケータが赤く点滅しません。バッテリーを充電するか、満充電したバッテリーを交換する必要があります。

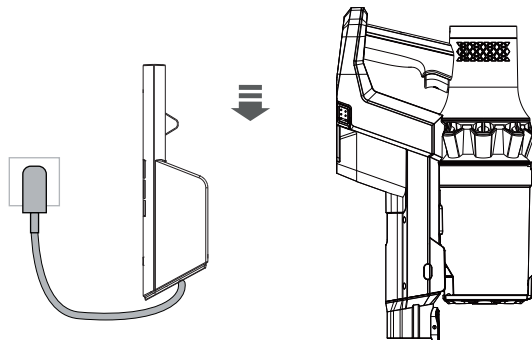

ポート充電

電源アダプタをコンセントに差し込んで、出力端子をバッテリー充電ソケットに挿入します。

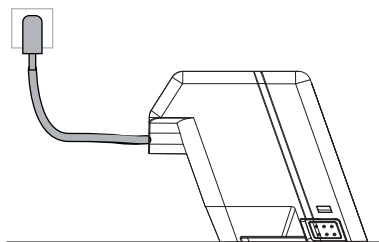

注意点:

1. 本製品は付属のアダプターでのみ充電できます。
2. 充電中は電源スイッチを押しても反応せず、お掃除をすることはできません。

ご使用方法

本体使用方法

起動：電源スイッチを押して掃除機を起動するには、本体は、デフォルトでは自動モードで動作します。

モード：本体には3つの吸引モードをコントロールすることができます。本体ディスプレイ「MODE」をタッチすることで省エネモード-自動モード-強モードに調整します。

シャットダウン：電源がオン状態で、再度電源スイッチを押して掃除機の電源が切ることになります。

注意：電源スイッチは軽く押すだけで反応することになります。故障の原因になりますのであまり強く押さないでください。

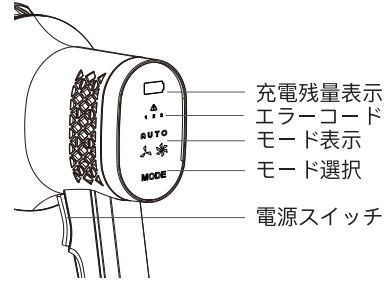

付属品の使用

本体の接続口には、用途に応じてすべてのブラシやホースを接続できます。お掃除する場所の環境に応じてフレキシブルに使用することができます。

ヘッドブラシの使用

硬い床、タイルとショートヘアカーペットのお掃除にはV字ローラーブラシを使用することでより細やかなお掃除ができます。また広い範囲の掃除にはホースのご使用をお勧めします。(図1)

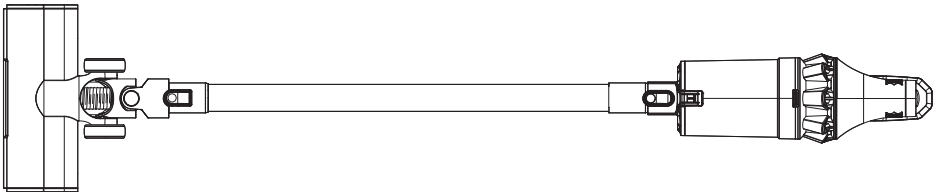

ご使用方法

先端のノズルの使用

先端ノズルを吸い込み口（ノズル差し込み口）に固定されるまで差し込んでください。（図2）

こちらのノズルは、天井・本棚・キーボードや狭い隙間などの届きにくい箇所のホコリ掃除に適しています。

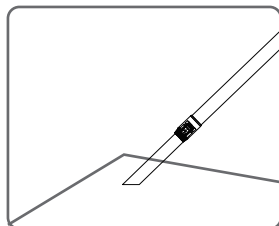

(図2)

丸ブラシの使用

丸ブラシを吸い込み口（ノズル差し込み口）に固定されるまで差し込んでください。（図2）

1. 本体に直接接続してください。（図3）こちらの丸ブラシはテーブル、キャビネット・ソファァー・ショートヘアカーペットなどのお掃除に使用できます。
2. ホースとともに使用すると（図4）カーテン・天井のような高い場所のお掃除に使用できます。

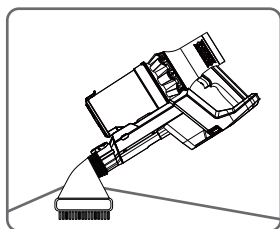

(図3)

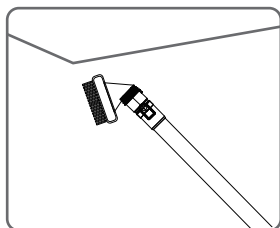
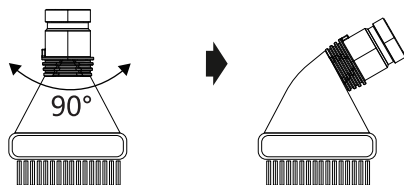

(図4)

取り外しとお手入れ方法

ダストボックスとフィルターの組み立て

ダストボックスの外し方

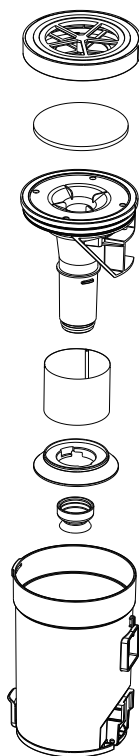
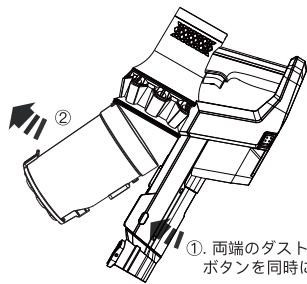

フィルターの組み立て

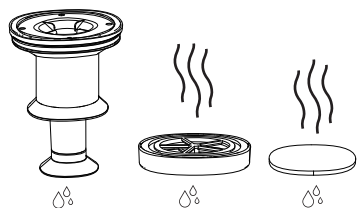
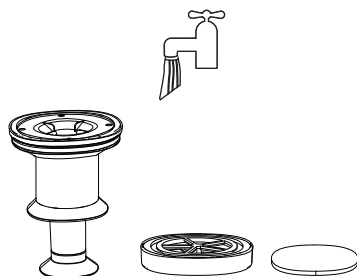

注意：フィルターとフィルターカバーを洗浄した後は必ずよく乾かしてください。
(直射日光に長時間当てないでください。)

取り外しとお手入れ方法

フィルター部品の取付け

1. ダストボックスの通気口弁と通気口を同じ方向に合わせてください。ダストボックスの上側からダストボックスの中に筒状のフィルター部分を垂直に取り付けます。本体接続上部くぼみとダストボックスの突起ラインの凹凸が一直線に合わさっていることを確認してください。

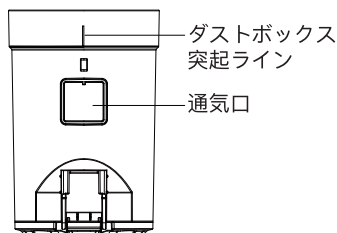
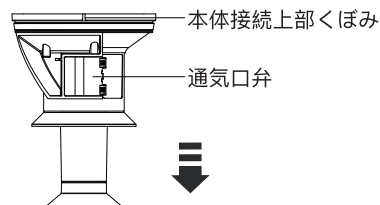

2. フィルターカバーの底にHEPAフィルターをいれてください。5つのくぼみがすべてかみ合っていることを確認してください。かみ合っていないとフィルターの効果に影響を及ぼします。

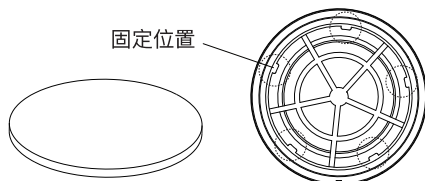

3. フィルターの引き綱にある面を上に向けて、ダストボックスの上側から取り付けます。本体接続上部くぼみとダストボックス突起ラインに合わせることにご注意ください。

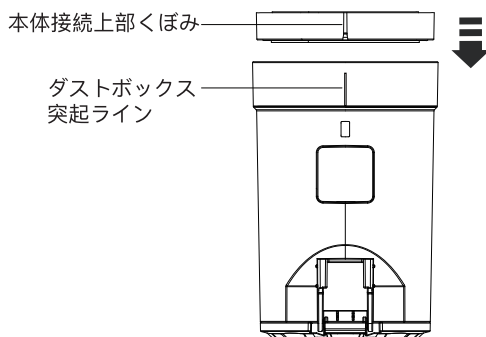

ダストボックスの取り付け

1. ダストボックスを本体にセットします。部品の向きにご注意ください。

2. カチッと音がするまでダストボックスの底面を図の示す方向に押し込みます。

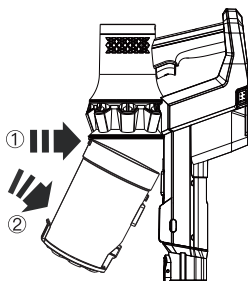

取り外しとお手入れ方法

ヘッドブラシおよびローラーブラシ

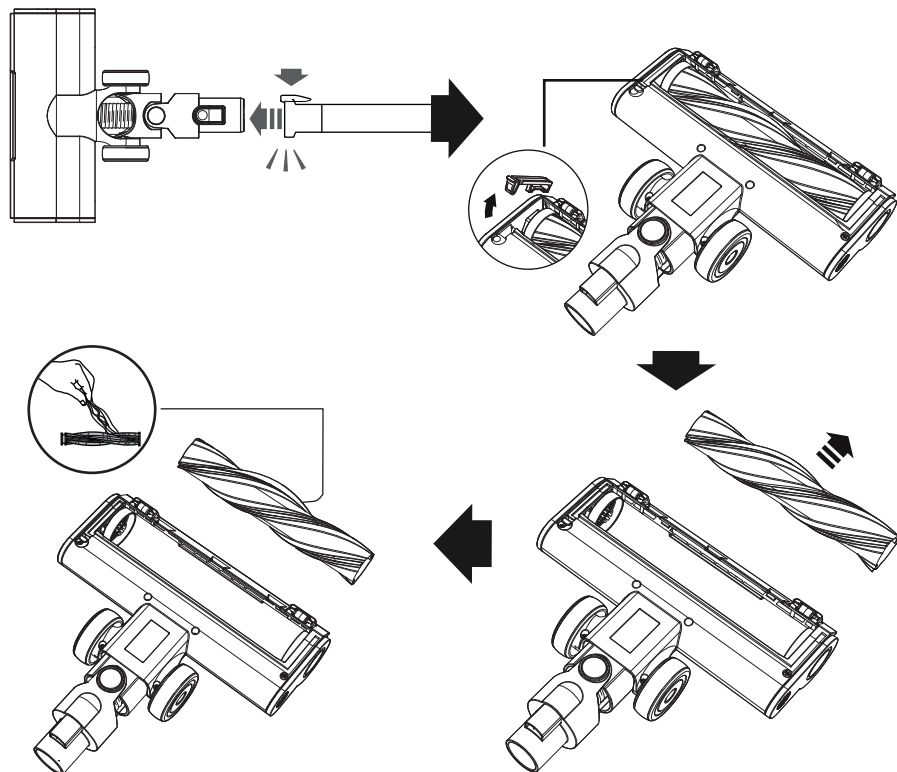



バッテリーの取り付け

バッテリーの取り外し：両側のバッテリーリリースボタンを同時に押します。その際、バッテリーを引っ張り出す。

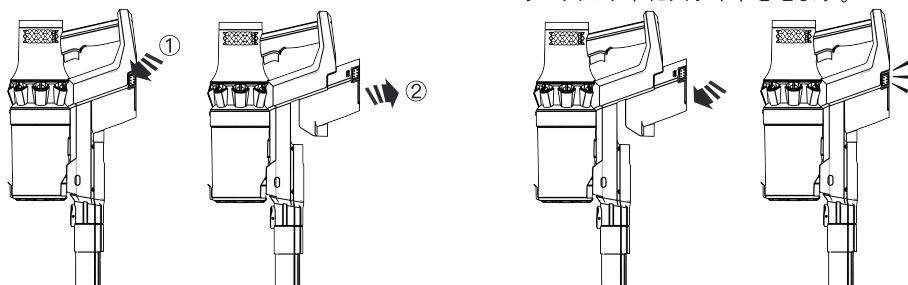
バッテリーの取り付け：バッテリーースロットとカードスロットの位置を合わせます。底面を押して、カチッと音がするまでバッテリーースロットにスライドさせます。



トラブルシューティング

現象	考えられる原因	対処方法
運転しない	バッテリーが取り付けられていない	バッテリーを正しく取り付けてください
	バッテリー残量低下	充電してください
吸引力低下	ダストボックスまたはフィルターが正しく取り付けられていない	ダストボックス・フィルターを取り付け直してください
	HEPAフィルターの長期間使用	HEPAフィルターを新しいものに取り替えてください
	ダストボックスが満杯	ダストボックスのごみを捨ててください
	塵の容器フィルターは塵の完全です	塵の容器フィルターの清掃または交換しています
	ダストボックスフィルターの目詰まり	ダストボックスのフィルターの清掃または交換をしてください
充電中、充電表示ランプが点灯しない	充電端子が完全に差し込まれていない	充電端子を充電ポートに完全に挿入してください
使用可能時間が短い	充電時間の不足	充電ランプが緑色に点灯するまで十分に充電してください
	バッテリーの老朽化	バッテリーを新しいものに交換してください
ヘッドブラシのローラーブラシが回らない	大きなごみの詰まり	ローラーブラシの表面や接続部分のごみを取り除いてください
	糸や髪の毛などの長いものが巻きついている	
エラーコード 1 	ヘッドブラシの詰まり	ヘッドブラシを清掃または交換してください
		ヘッドブラシおよびホースがしっかりと接続しているか確認してください
エラーコード 1  2 3	ヘッドブラシの異常	ヘッドブラシを交換するかサポートセンターにご連絡ください
エラーコード  2	モーター異常	吸引口やホースの中に何か詰まっていないか確認します。詰まっている場合は取り除いてください
		モーターが熱い場合は電源をオフにして温度が下がるまでお待ちください
排気口が熱い	フィルターの目詰まり	ダストボックス及びフィルターをきれいにしてください

カスタマーセンターにご連絡いただく前にまずは上記の点をご確認ください。
電源コードの破損の場合やHEPAフィルターなどの消耗品をご購入の場合はカスタマーセンターにお問合せ下さい。

カスタマーセンター：service-jp@proscenic.cn

製品仕様

電圧	28.8V
消費電力	380W
電流	1A
アダプター入力	100-240V~50/60Hz
アダプター出力	34.2V
充電時間	2-2.5h

Proscenic Technology Co., Ltd. (Authorized manufacturer)

Shenzhen Proscenic Technology Co., Ltd. (manufacturer)

Floor 8, Block A, building 5, Tusincere Park, Longcheng street,
Longgang district, Shenzhen City, China

Proscenic Technology INC.

36 South 18th Avenue Suite A, Brighton CO 80601 United States

PROSCENIC EU LTD

71-75 Shelton Street, Covent Garden, London, WC2H 9JQ, ENGLAND



PROSCENIC TECHNOLOGY GmbH

Laubenhof 23, Essen Nordrhein-Westfalen 45326 Deutschland

E-mail:proscenicde@outlook.com Tel: +49211 9753 8868

Customer Service

Email: support@proscenic.com

Europe	North & South America
+ 44 (0)808 273 7688	+ 1(833) 313 1310
Mon-Fri. 9am-5pm (CET)	Mon-Fri. 9am-6pm (ET)

I10 说明书

Design Date: 2021-12-29

物料编码	
成品尺寸	148*210mm
表面工艺	过哑膜
材 质	封面封底157g铜版纸+哑膜 内页80g书纸
印刷要求	单黑印刷
版 本	V1.11



CMYK

材质:封面封底157g铜版纸+哑膜,内页80g书纸
封装要求:胶装
尺寸:148*210mm
印刷:单黑印刷