



P11 Smart Cordless Vacuum Cleaner

User's manual

Smart cleaning, simple life.

- Please read this manual carefully before use
- The company reserves the right to interpret the instructions
- The appearance of the product is subject to change without notice.
- After reading, please keep it together with the invoice
- In case of product technology or software upgrade, without notice
- This product is only suitable for sale and use in Europe and America



Activate Your
Quality Life.

Proscenic Technology Co., Ltd.
Service support
Web: www.proscenic.com
E-mail: support@proscenic.com

Precaución

- Lea las siguientes instrucciones atentamente antes de usar el producto.
- No use la aspiradora para aspirar detergente, petróleo, vidrios rotos, agujas, ceniza, artículos mojados, aguas residuales, cerillas, etc.
- No utilice la aspiradora para aspirar cemento, yeso, materiales de construcción, etc. o pelotas de papel ni juguetes, u otros objetos grandes, ya que pueden bloquear la aspiradora, quemar el motor, etc.
- Mantenga la aspiradora alejada de las llamas y de las altas temperaturas.
- Cuando use la aspiradora, asegúrese de instalar el contenedor del polvo y el rodillo de cepillo para suelos.
- Cuando use la aspiradora, asegúrese de no bloquear la entrada de succión o los cepillos, ya que esto puede causar una avería en el motor.
- No vierta o arroje agua u otros líquidos en la máquina para evitar cortocircuitos y quemar los componentes electrónicos.
- Cuando use una batería nueva, o por primera vez después de un almacenamiento prolongado, cargue la batería completamente (más de 8 horas). Cuando la máquina no vaya a ser usada durante un largo período de tiempo, por favor asegúrese de cargar y descargar la batería al menos una vez cada tres meses.
- En cuanto el dispositivo haya terminado de cargarse, desconecte el cable de carga.
- Cuando limpie la aspiradora, utilice un paño seco para limpiarla, no utilice gasolina, diluyentes u otros limpiadores, ya que pueden agrietar la carcasa o causar decoloración.
- No coloque el dispositivo cerca de superficies mojadas donde pueda caer o ser tirado al agua, ni permita que entre en contacto con agua u otros líquidos. Se recomienda utilizar la aspiradora en interiores a una temperatura ambiente de entre 0 y 40 °C. Por favor, guárdela en un lugar fresco y seco, y no la exponga a la luz del sol durante mucho tiempo.
- No permita que los niños usen o jueguen con la máquina.
- Si la máquina está totalmente cargada pero no funciona, póngase en contacto con el Servicio de Asistencia Técnica oficial de Proscenic para reparar. No intente reparar el dispositivo por su propia cuenta.
- Las baterías viejas deben ser recicladas de manera segura y no deben ser desechadas en la basura normal.
- Si el cable presenta daños, debe ser reparado por el Servicio de Asistencia Técnica oficial de Proscenic para evitar cualquier tipo de peligro. No utilice el dispositivo si se ha caído o si muestra algún daño visible. Póngase en contacto con el Servicio de Asistencia Técnica oficial de Proscenic para cualquier duda.
- Después de su uso, es necesario volver a colocarlo en la pared o colgador, y no se puede colocar y colocar solo para evitar golpear a las personas.

Lista del paquete



1x Tubo metálico

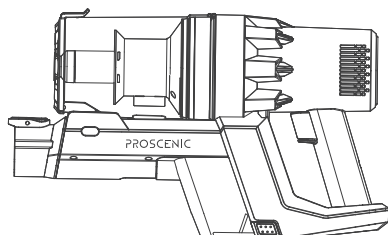

1x Cuerpo principal

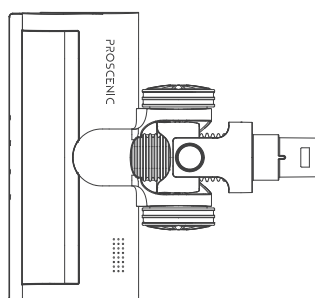

1x Cepillo para el suelo

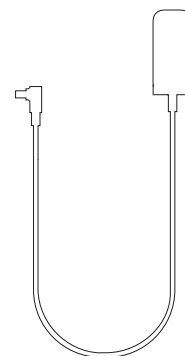

1x Adaptador de corriente

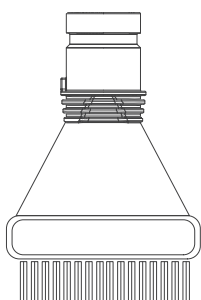

1x Cepillo redondo

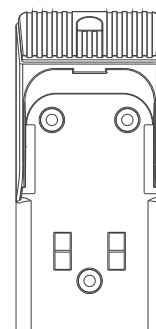
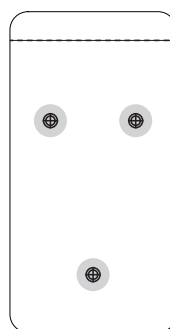
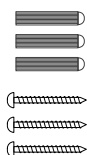

1 x Kit de instalación de estación de carga de pared



1x Manual de usuario



1x Boquilla de grieta

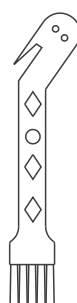

1x Cepillo pequeño

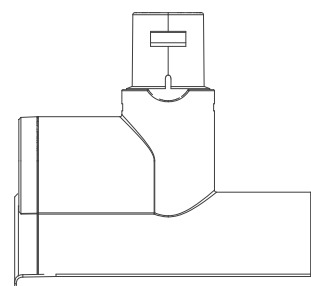

1x Mini cepillo eléctrico

Composición del producto

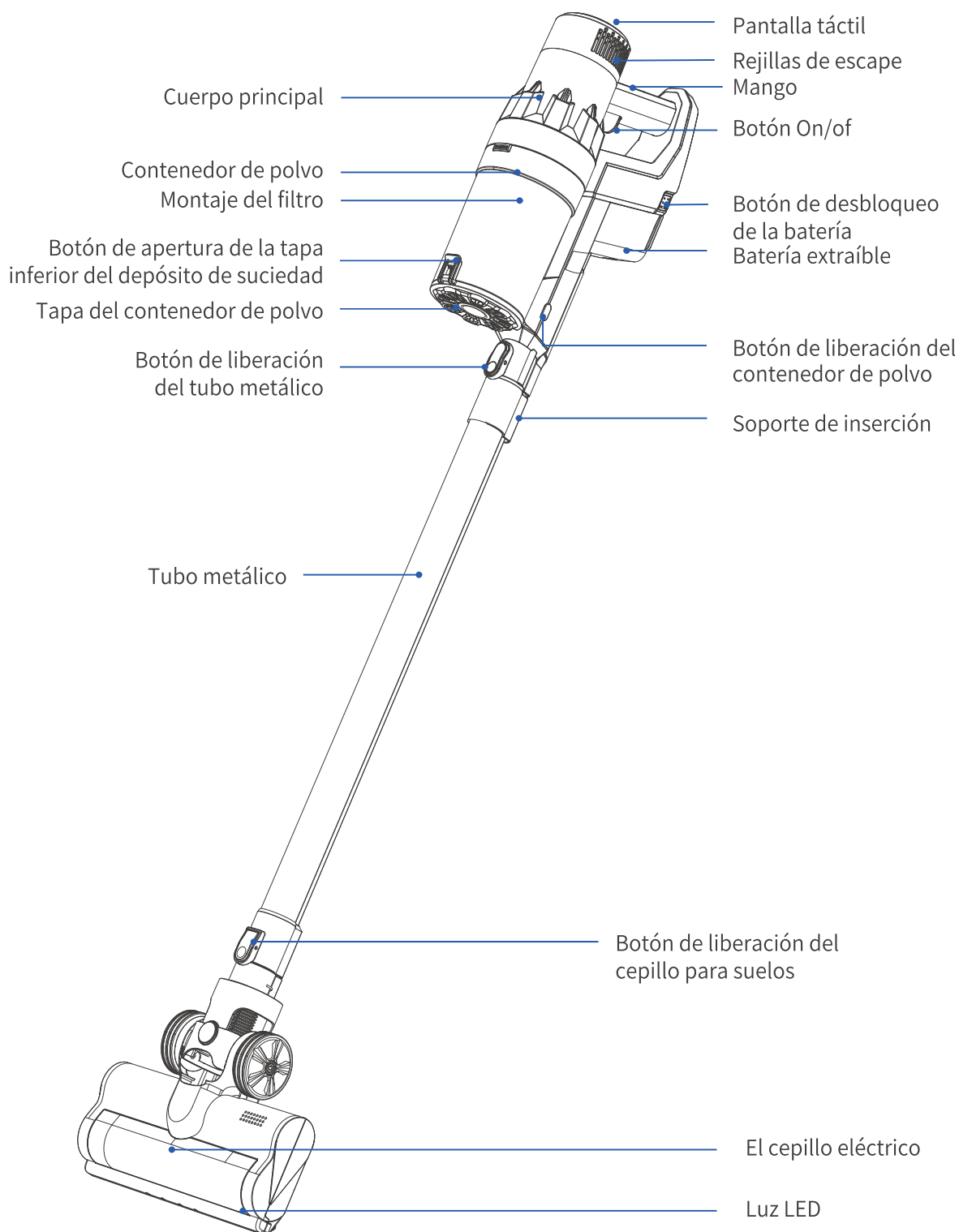

! Atención:

1. Lave los filtros con agua fría con regularidad. Asegúrese de que los filtros estén completamente secos antes de volver a colocarlos.
2. Su aspiradora está diseñada para usarse con regularidad. El uso regular puede causar acumulación alrededor de los cepillos y el filtro HEPA. Recomendamos realizar un mantenimiento regular para mantener su aspiradora funcionando a un nivel óptimo.

Instalación de accesorios

1

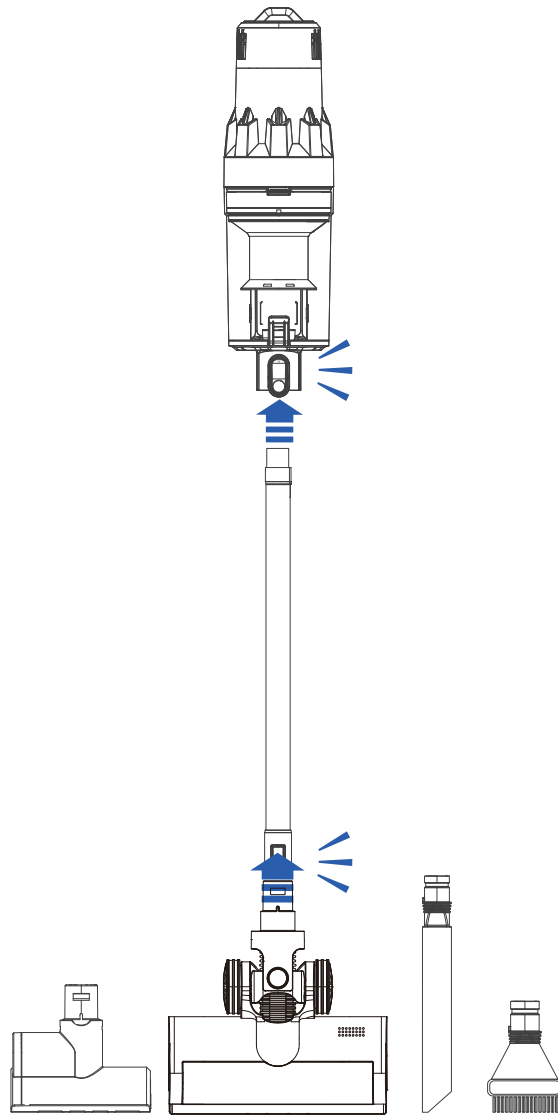

2

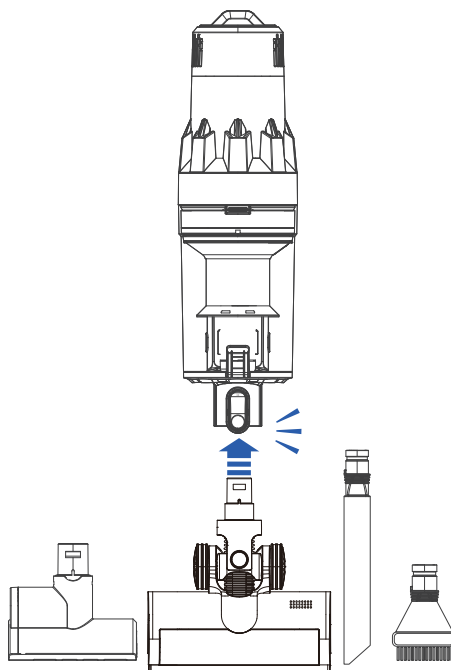

Instalación del soporte de cargador en la pared

Método 1 : Instalación de la etiqueta

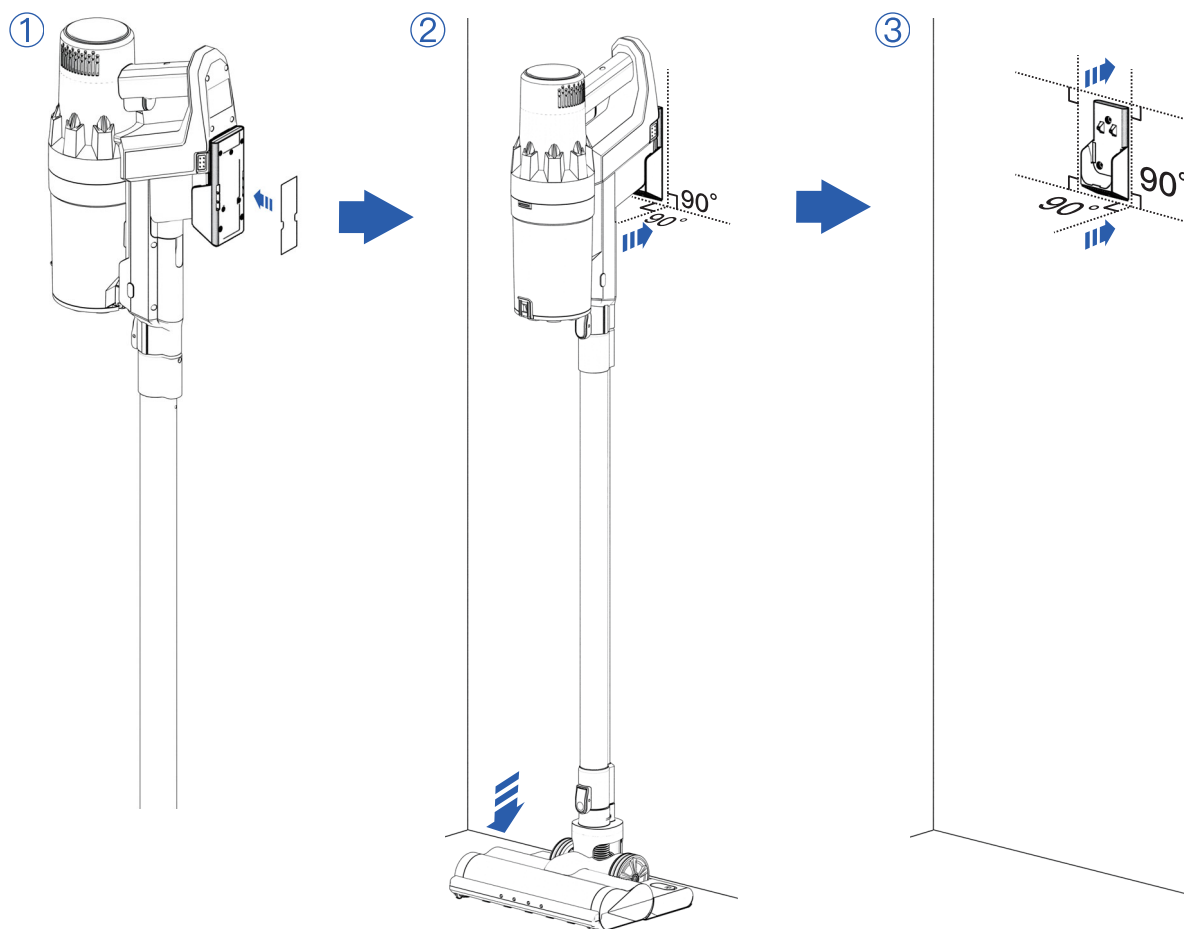

Método 2: Instalación de tornillo

1. Taladro 3 tornillos de acuerdo con la posición del orificio de la etiqueta de alineación;
2. Inserte el tubo de expansión de plástico en el orificio del tornillo;
3. Alinee el colgador con los orificios de los tornillos y, a continuación, instale y apriete los tornillos.

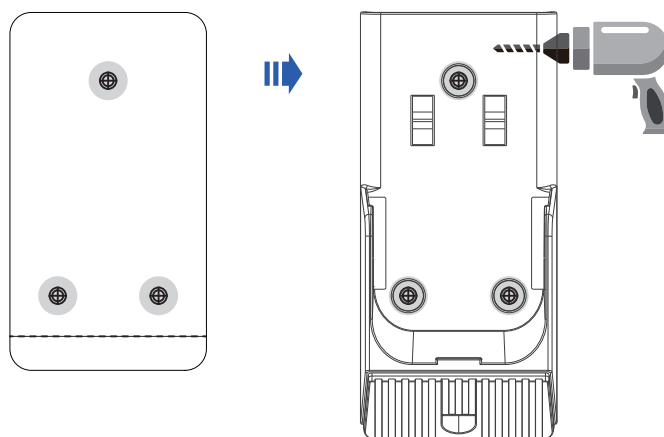

Carga del cuerpo principal

Puerto de carga DC

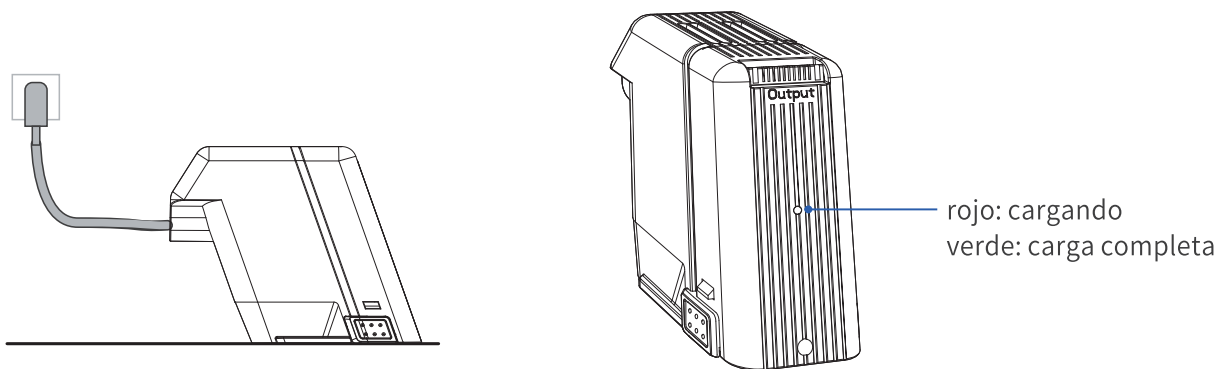

Carga de la estación de carga montada en la pared

Cuando la batería se agota, solo se queda la primera una luz de indicador de carga parpadeando en blanco, cárguelo a tiempo.

Cuando la potencia es demasiado baja, la máquina se apaga automáticamente para proteger la batería. En este momento, la máquina no funciona cuando se presiona el botón de encendido. La primera luz de indicador parpadea en blanco. Debe cargar la batería o reemplazarla con una batería completamente cargada.

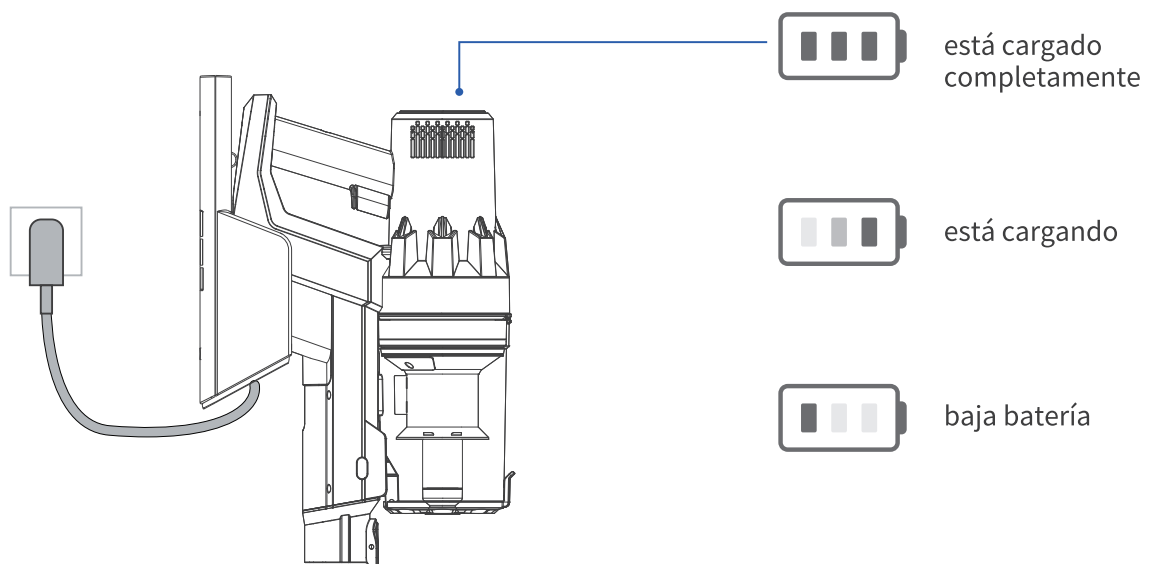

⚠ Atención:

1. Esta máquina sólo se puede cargar con el adaptador de carga suministrado;
2. Cuando la aspiradora se está cargando, incluso si se pulsa el botón del interruptor, la aspiradora no se pondrá en marcha.

Uso del producto

Uso del cuerpo principal

Encender/apagar: Pulse OFF/ON botón para iniciar la máquina; Lo pulse por otra vez para pausar la máquina.

Niveles de succión: Hay 3 niveles de potencia de succión. Presione el ícono () en la pantalla táctil de la parte posterior del cuerpo para ajustar el nivel de potencia: Modo ECO, Modo Auto y Modo Máximo.

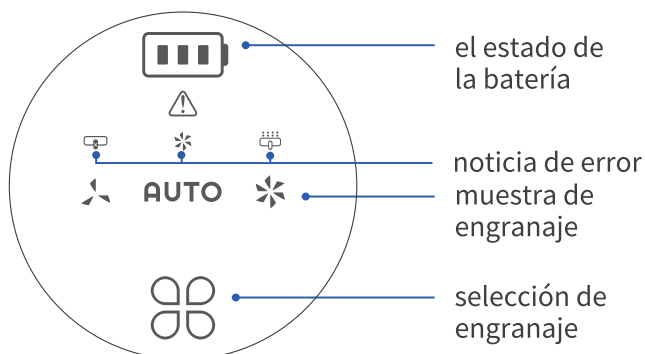

! Nota:

El interruptor de encendido sólo necesita encenderse/apagarse con un solo toque.

! Nota:

Para lograr el mejor efecto de limpieza, la aspiradora se ajustará automáticamente al modo fuerte durante 3 segundos después de presionar el botón de apagado. Este es un fenómeno normal.

Uso de accesorios

Conecte los accesorios que necesita al tubo de metal y estará listo para usar. Es opcional usar el tubo de metal dependiendo de las circunstancias.

Uso del cepillo eléctrico de suelo

Los cepillos eléctricos de suelo se puede utilizar para limpiar suelos duros, azulejos o alfombras de pelo corto. Se recomienda utilizar con un tubo de metal para una mejor experiencia.

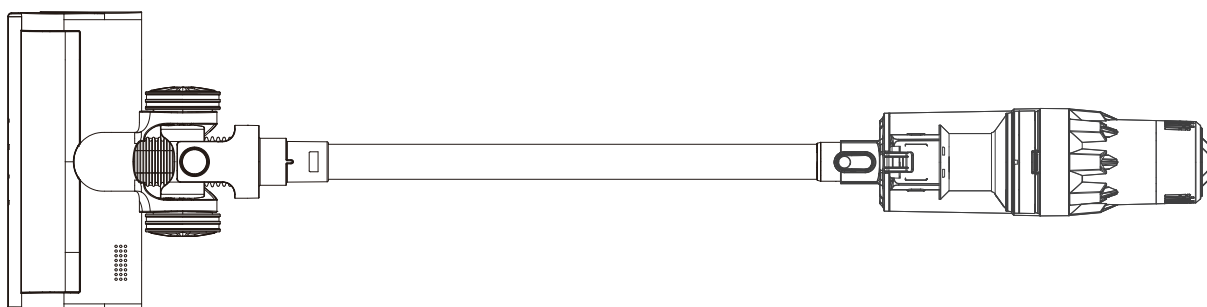

Uso del mini cepillo eléctrico

El cepillo eléctrico para ácaros se puede utilizar para limpiar sofás, colchones, cunas, etc.

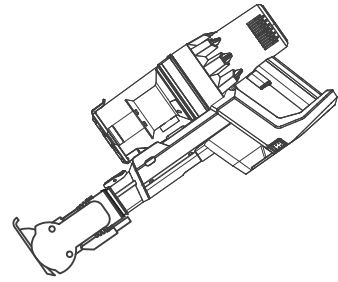

Uso del accesorio 2 en 1

El accesorio 2 en 1 se puede utilizar para limpiar techos, estanterías, teclados de ordenador y huecos estrechos que no son fáciles de limpiar, etc.

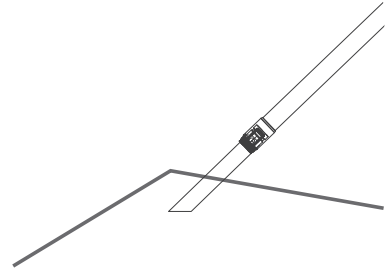

Uso del cepillo redondo

1 Conecte directamente al motor, el cepillo redondo se puede utilizar para limpiar el escritorio, el estante, el sofá, la alfombra de pelo corto, etc.

2 Fije al tubo de metal, el cepillo redondo se puede utilizar para limpiar lugares altos con el techo, cortinas, etc.

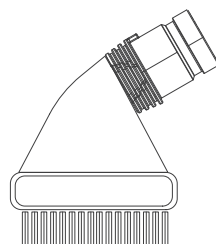
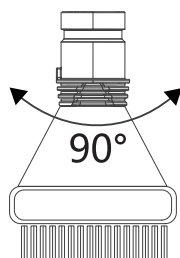
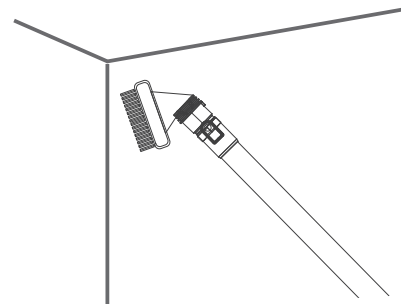
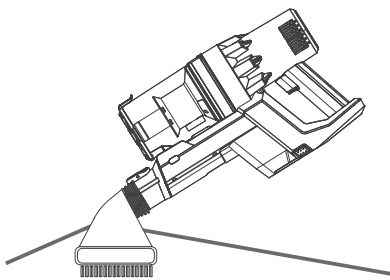

Desmontaje y mantenimiento

Desmontar el contenedor de polvo

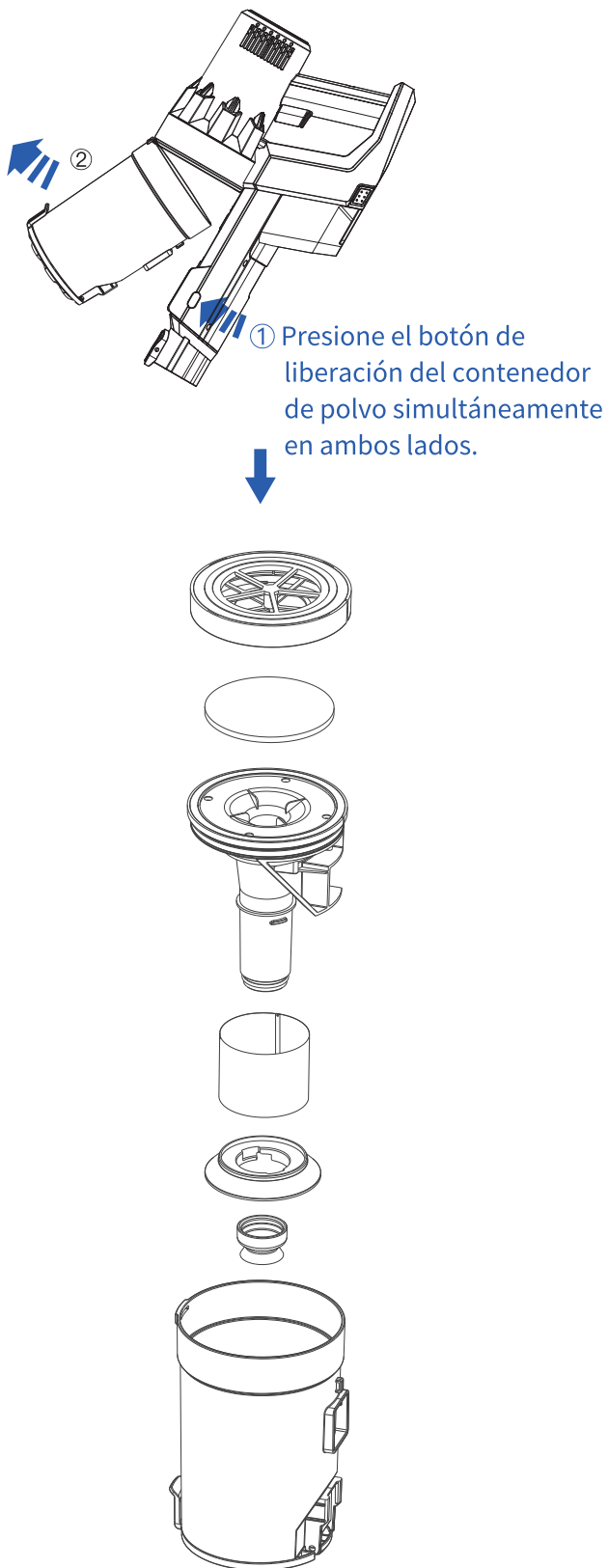

La limpieza del ensamblaje del filtro

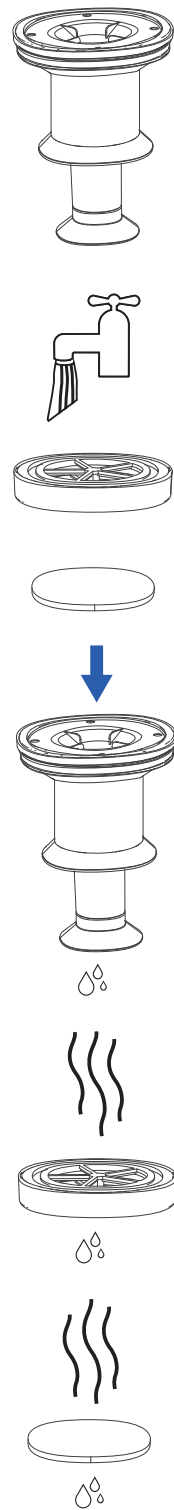

! Nota:

Después de lavar el filtro HEPA y el fitro de esponja, por favor séquelos antes de usarlos. (No los exponga al sol)

Instalación del ensamblaje del filtro

- 1 Mantenga el bloque de guía de aire del ensamblaje del filtro de acero inoxidable en el mismo lado que la entrada del contenedor de polvo, e instale el ensamblaje del filtro de acero inoxidable en el contenedor de polvo desde arriba. Tenga en cuenta que la ranura debe estar alineada con la barra límite del contenedor de polvo.

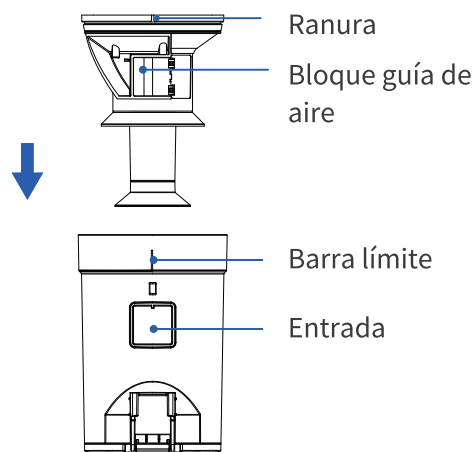

- 2 Coloque el fitro de esponja en la parte inferior de la cubierta HEPA. Y tenga en cuenta que la esponja del fitro debe estar completamente fijada con las 5 hebillas. De lo contrario, afectará al efecto de filtrado.

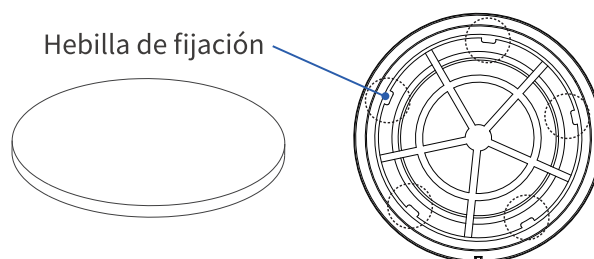

- 3 Mantén el ensamblaje HEPA con la cuerda hacia arriba, y coloca el ensamblaje HEPA en el contenedor de polvo desde la parte superior. Se debe tener en cuenta que la ranura del conjunto HEPA debe estar alineada con la barra límite del contenedor de polvo.

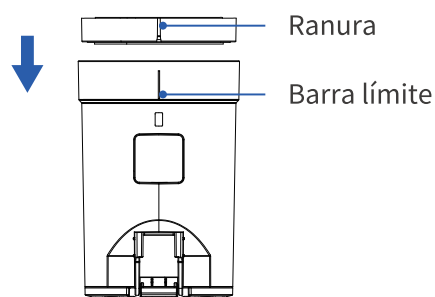

Instalación del contenedor de polvo

- 1 Encaje la hebilla del contenedor de polvo en la hebilla del motor. Tenga en cuenta que las hebillas deben estar en su lugar.
- 2 Empuje el fondo del contenedor de polvo en la dirección mostrada en la imagen, hasta que oiga un clic.

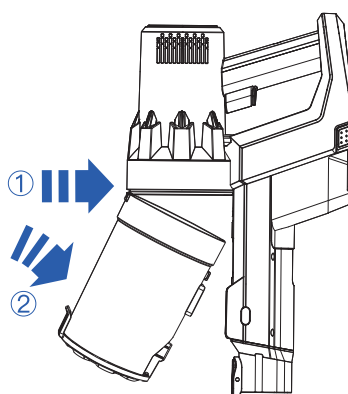

El cepillo del suelo y el rodillo

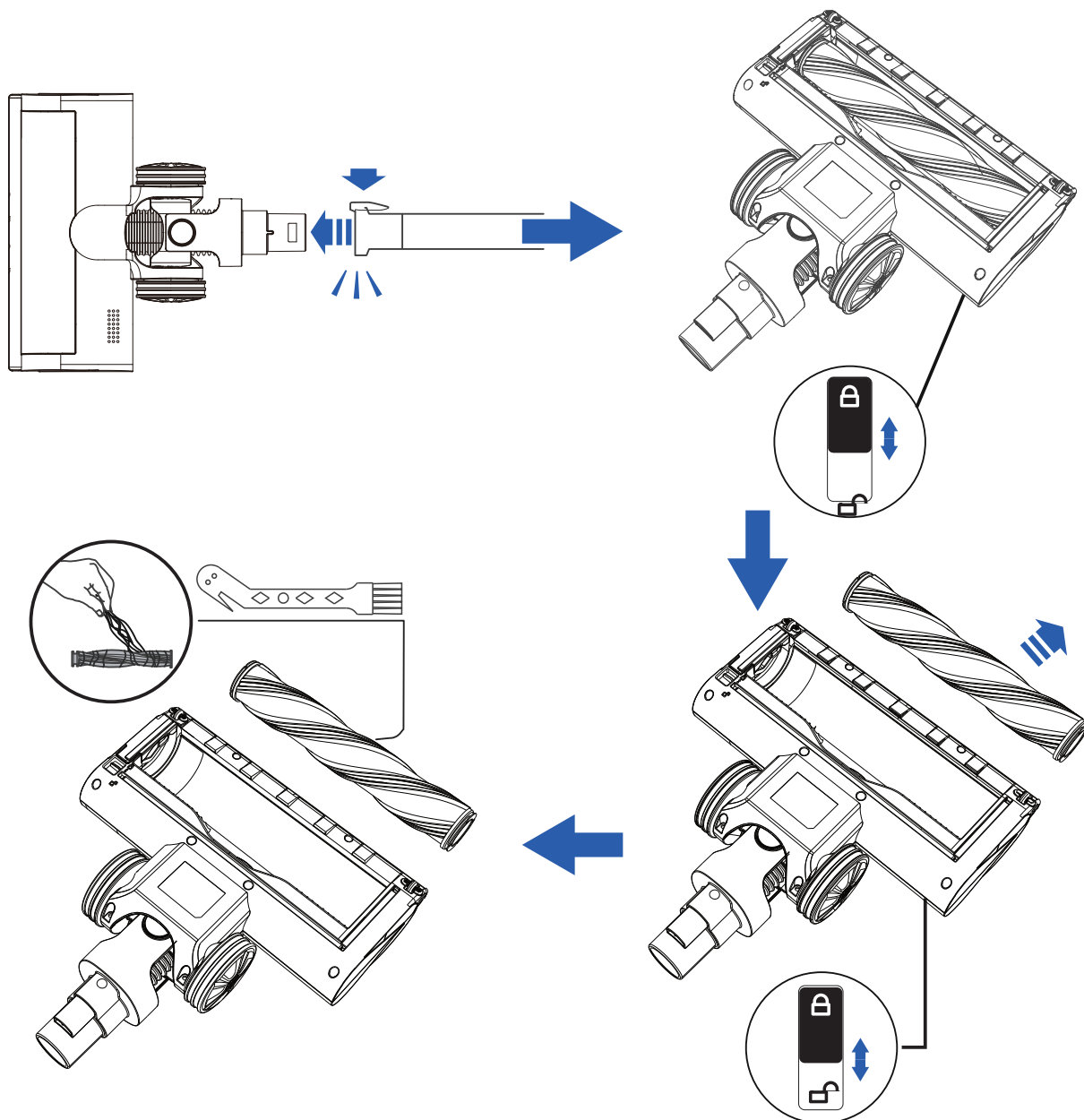

Instalación del contenedor de polvo

- 1** Extracción de la batería: presione los botones de liberación de la batería en ambos lados simultáneamente, mientras agarra la batería y la tira hacia afuera.

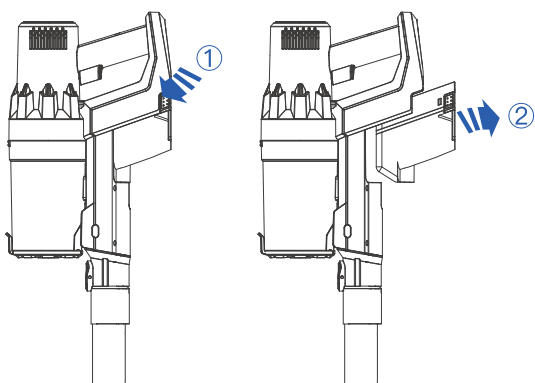

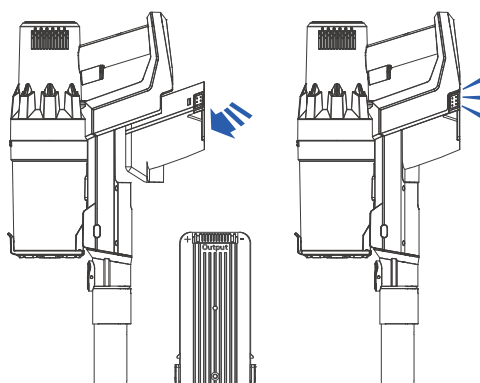

- 2** Instale la batería: alinee la ranura de la batería con el lugar donde necesita encajar, presione el fondo para deslizarlo en la ranura de la batería hasta que encaje en su lugar.



- Tipo de Batería: batería de iones de litio;
- Deseche la batería de acuerdo con las ordenanzas o regulaciones locales.
- No utilice baterías no recargables.
- En el caso poco probable de que se derrame líquido de la batería, no permita que el líquido entre en contacto con la piel o los ojos. Coloque la batería en una bolsa de plástico sellada y deséchela de forma segura de acuerdo con la normativa medioambiental local.

Resolución de problemas

Problemas	Causas	Soluciones
La maquina no funciona	La batería no está instalada	Instale la batería correctamente
	La batería está descargada.	Carga la batería
Disminución de la potencia de succión	El contenedor de polvo y el filtro HEPA no están bien instalados	Instale correctamente el contenedor de polvo y el filtro HEPA
	El filtro HEPA ha sido utilizado durante mucho tiempo	Reemplace el filtro HEPA
	El contenedor de polvo está lleno de polvo	Vacíe el contenedor de polvo y limpie el filtro HEPA
	Los bloqueos ocurren en la manguera, los accesorios y las aberturas de entrada.	Verifique y elimine cualquier bloqueo
El indicador de carga no se parpadea durante la carga	El cargador no está completamente insertado en el extremo de carga de DC	Inserte completamente el cargador en el extremo de carga de la batería
Débil duración de la batería	Tiempo de carga insuficiente	Cargue completamente la batería de acuerdo con las instrucciones de la sección de carga
	Envejecimiento de la batería	La batería es percedera y puede comprar una nueva en los centros de servicio designados.
Cepillo rodillo se detiene	Aspiró un artículo grande de gran tamaño Excesivo bobinado de fibra	Limpie el cepillo del rodillo y reinicie la máquina
Error 	Bloqueo del cepillo del suelo	Limpie los enredo del cepillo del suelo
		Asegúrese de que el cepillo del suelo y el tubo metálico estén bien ensamblados
Error 	Cortocircuito del cepillo de suelo	Comuníquese con el servicio de atención al cliente de Proscenic para reemplazar el cepillo para pisos.
Error 	Ventilador anormal	Compruebe si el puerto de succión está bloqueado y limpie todo lo que esté unido.
		Si el motor está caliente, apáguelo y espere un rato

La salida de aire está caliente	Ensamblaje del filtro bloqueado	Limpie el contenedor de polvo y el filtro HEPA
---------------------------------	---------------------------------	--

! Nota:

Si el cable de alimentación está dañado, debe reemplazarse en el centro de servicio designado por el fabricante para evitar un peligro.

Si necesita comprar piezas de repuesto como filtro HEPA, batería, etc., comuníquese con el servicio de atención al cliente de Proscenic.

Parámetros

Tensión nominal	28.8V
Potencia nominal	350W
Corriente de entrada nominal	1A
Tensión de entrada nominal del cargador	100-240V~50/60Hz
Tensión de salida nominal del cargador	34.2V
Tiempo de carga	2-2.5h

Atención al cliente

El equipo de servicio al cliente profesional de Proscenic será responsable y brindará soporte a todos los productos que vengan con una garantía de 12 meses a partir de la fecha de su compra.

Correo electrónico: service-es@proscenic.cn

Proscenic Technology Co., Ltd. (Authorized manufacturer)

Shenzhen Proscenic Technology Co., Ltd. (manufacturer)

Floor 8, Block A, building 5, Tusincere Park, Longcheng street,
Longgang district, Shenzhen City, China

Proscenic Technology INC.

36 South 18th Avenue Suite A, Brighton CO 80601 United States

PROSCENIC EU LTD

71-75 Shelton Street, Covent Garden, London, WC2H 9JQ, ENGLAND



PROSCENIC TECHNOLOGY GmbH

Laubenhof 23, Essen Nordrhein-Westfalen 45326 Deutschland

E-mail:proscenicde@outlook.com Tel:+49211 9753 8868

Customer Service

Email: support@proscenic.com

Europe	North & South America
+ 44 (0)808 273 7688	+ 1(833) 313 1310
Mon-Fri. 9am-5pm (CET)	Mon-Fri. 9am-6pm (ET)